

PBM3

VALVULA DE CONTRAPRESION

SERIE 10

TIPO MODULAR
ISO 4401-03

p max **350** bar
Q max (ver tabla de prestaciones)

PLANO DE ASIENTO

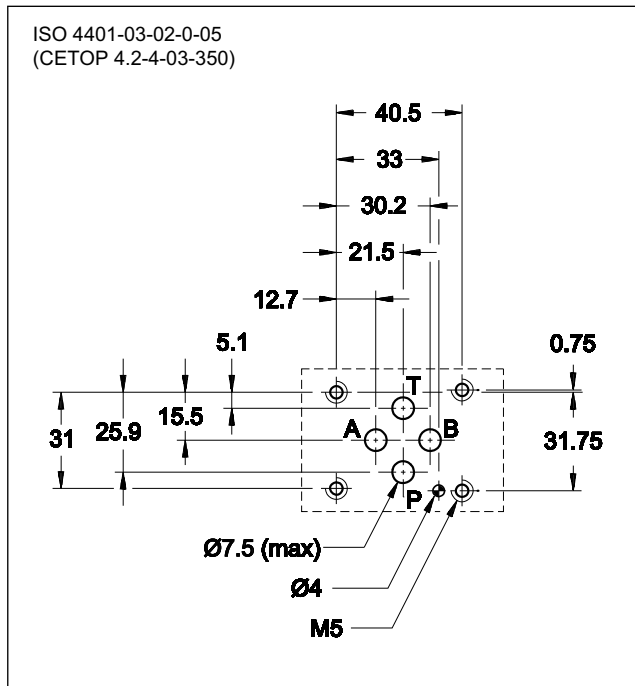

PRINCIPIO DE FUNCIONAMIENTO

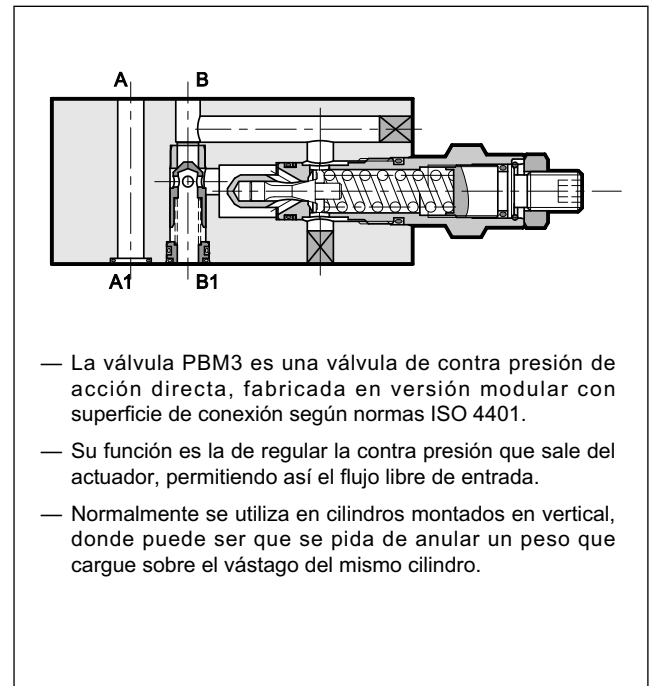

PRESTACIONES

(medidas con aceite mineral de viscosidad 36 cSt a 50°C)

Presión máxima de trabajo	bar	350
Presión de apertura válvula antirretorno	bar	3,5
Caudal máx de válvula antirretorno B→B1 (Δp 8 bar)	l/min	50
Caudal máx en el conducto controlado B1→B	l/min	40
Caudal máx en los conductos libre P, A, T	l/min	75
Campo temperatura ambiente	°C	-20 / +60
Campo temperatura fluido	°C	-20 / +80
Campo viscosidad fluido	cSt	10 + 400
Grado de contaminación del fluido	Según ISO 4406:1999 clase 20/18/15	
Viscosidad efectiva recomendada	cSt	25
Masa	kg	1,6

SIMBOLO HIDRAULICO

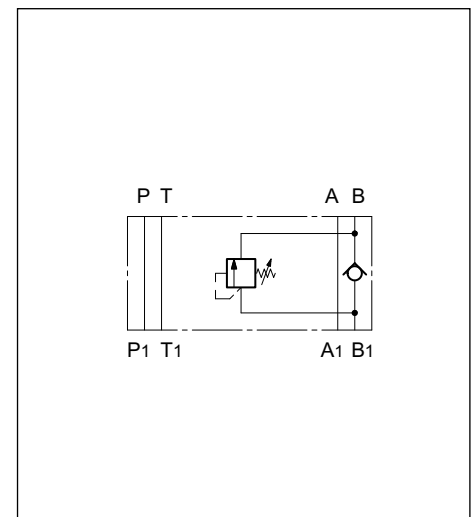

1 - CÓDIGO DE IDENTIFICACIÓN

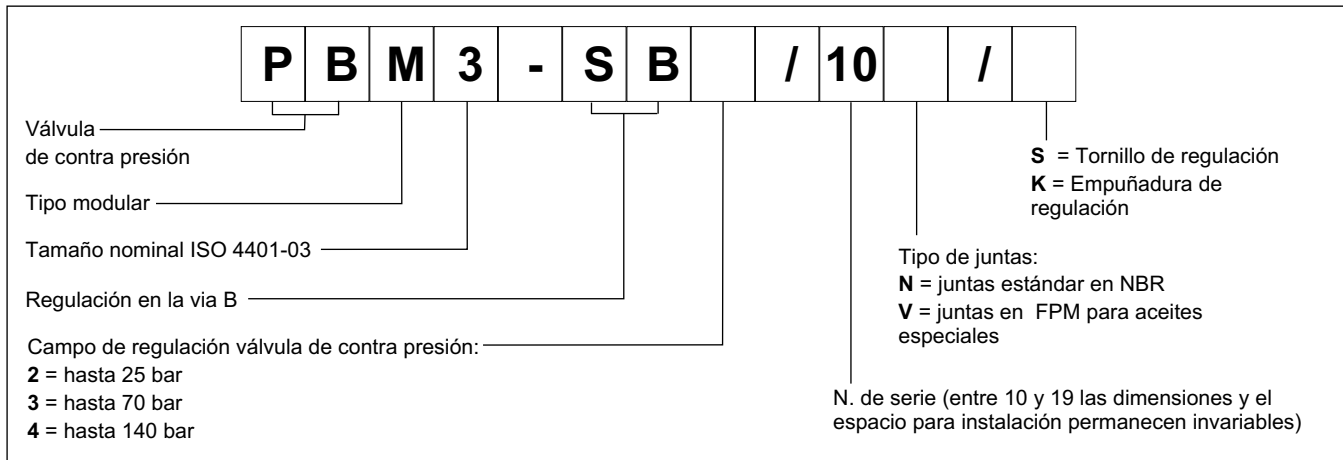

2 - CURVAS CARACTERISTICAS (valores obtenidos con viscosidad 36 cSt a 50°C)

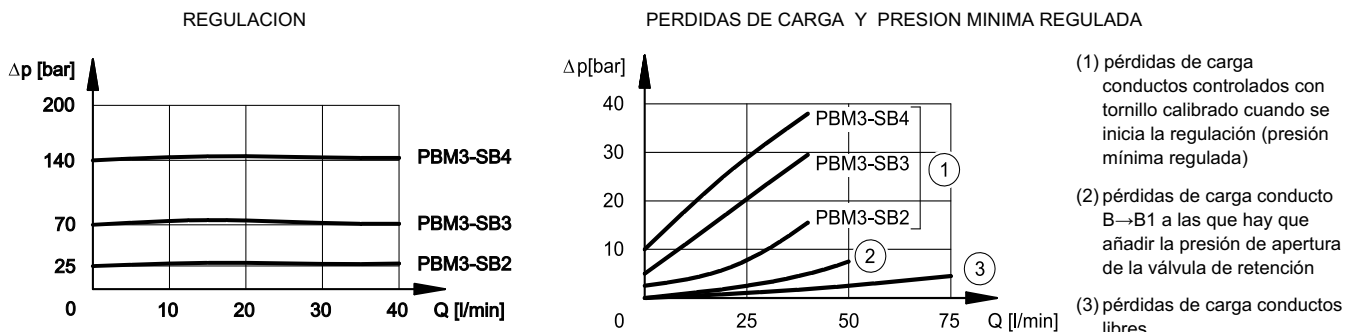

3 - FLUIDOS HIDRAULICOS

Usar fluidos hidráulicos a base de aceite mineral tipo HL o HM según ISO 6743-4. Para esos tipos de fluidos, usar juntas en NBR (código N). Para fluidos tipo HFDR (ésteres fosfóricos) utilizar juntas en FPM (código V). Para el uso de otros tipos de fluidos, como HFA, HFB, HFC consultar con nuestra Oficina Técnica.

El uso con fluido a temperatura superior a 80° determina una precoz disminución de las propiedades del fluido y de los tipos de juntas. El fluido debe mantener intactas sus propiedades físicas y químicas.

4 - DIMENSIONES PARA LA INSTALACIÓN

