



# PCM3

## COMPENSADOR DE PRESIÓN DE DOS Y TRES VÍAS CON AJUSTE FIJO Y VARIABLE

### SERIE 10

**TIPO MODULAR**  
**ISO 4401-03**

**p** max **350** bar  
**Q** max **40** l/min

#### PLANO DE ASIENTO

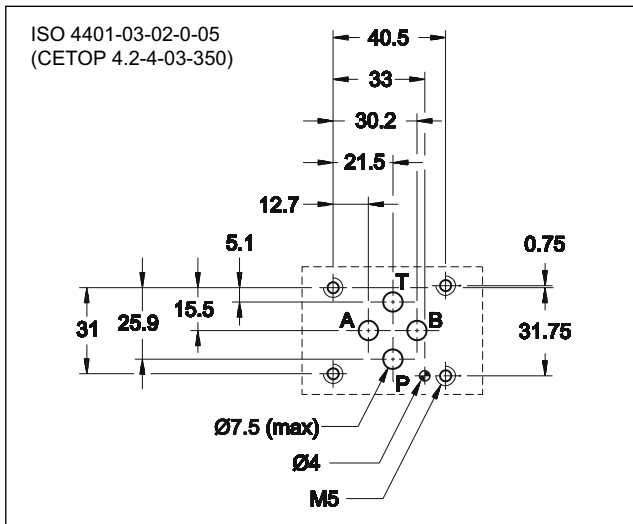

#### EJEMPLO DE APLICACION

Compensador de dos vías con ajuste fijo, junto a válvula proporcional tipo DSE3-A\*

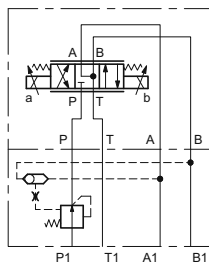

#### PRINCIPIO DE FUNCIONAMIENTO

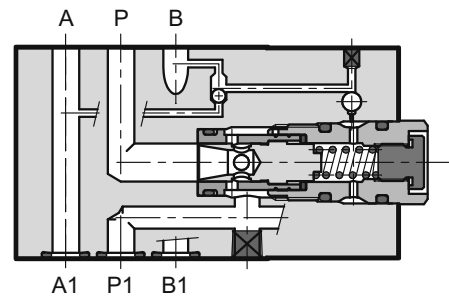

- La válvula PCM3 es un compensador de presión de 2 o 3 vías, realizado en versión modular con superficie de conexión según normas ISO 4401.
- Su función es la de mantener constante la caída de presión ( $\Delta p$  característico) entre la vía P y alternativamente las vías A y B.
- Normalmente se utiliza junto con las válvulas direccionales de mando proporcional en modo de realizar el control de caudal independiente de las variaciones de presión.
- La selección de la presión de pilotaje en las vías A y B se efectúa automáticamente a través de una válvula antirretorno biestable incorporada en el compensador.
- El  $\Delta p$  característico del compensador con ajuste variable puede ser modificado de 7 hasta 33 bar, por medio de un tornillo de regulación, disponible con hexágono interno o con empuñadura de regulación.
- Para la versión con ajuste fijo, están disponibles los ajustes con  $\Delta p$  característico de 4 y 8 bar.

#### PRESTACIONES (medidas con aceite mineral de viscosidad 36 cSt a 50°C)

Presión máxima de trabajo	bar	350
$\Delta p$ característico	ajuste fijo	4 - 8
	ajuste variable	7 + 33
Caudal máximo	l/min	40
Campo temperatura ambiente	°C	-20 / +60
Campo temperatura fluido	°C	-20 / +80
Campo viscosidad fluido	cSt	10 + 400
Grado de contaminación del fluido	Según ISO 4406:1999 clase 20/18/15	
Viscosidad recomendada	cSt	25
Masa	kg	1,5

#### SIMBOLOS HIDRAULICOS

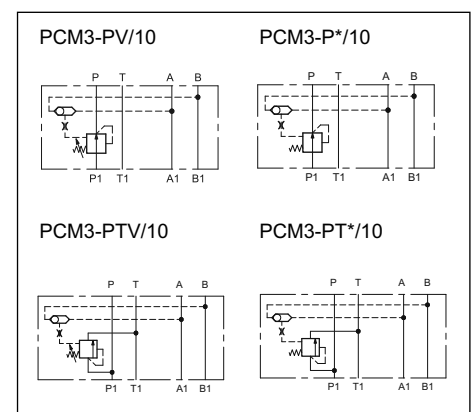

## 1 - CÓDIGO DE IDENTIFICACIÓN

### 1.1 - Compensador de dos vías

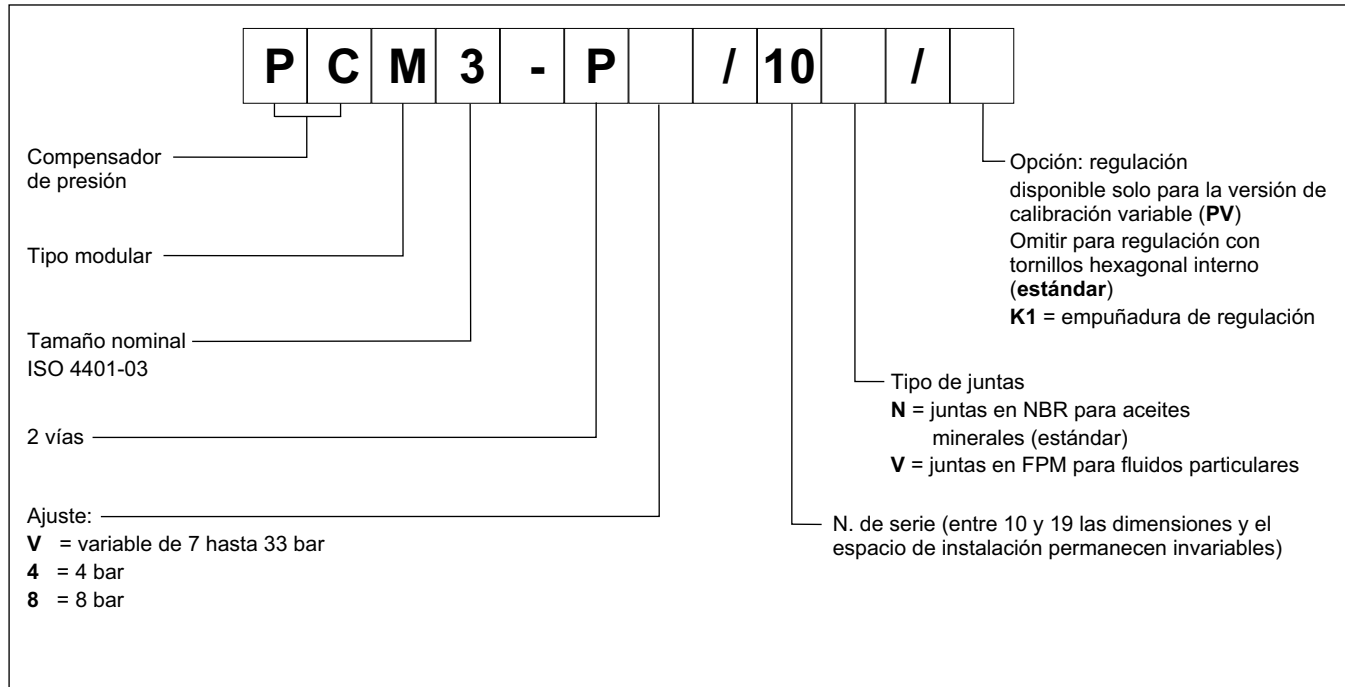

### 1.2 - Compensador de tres vías

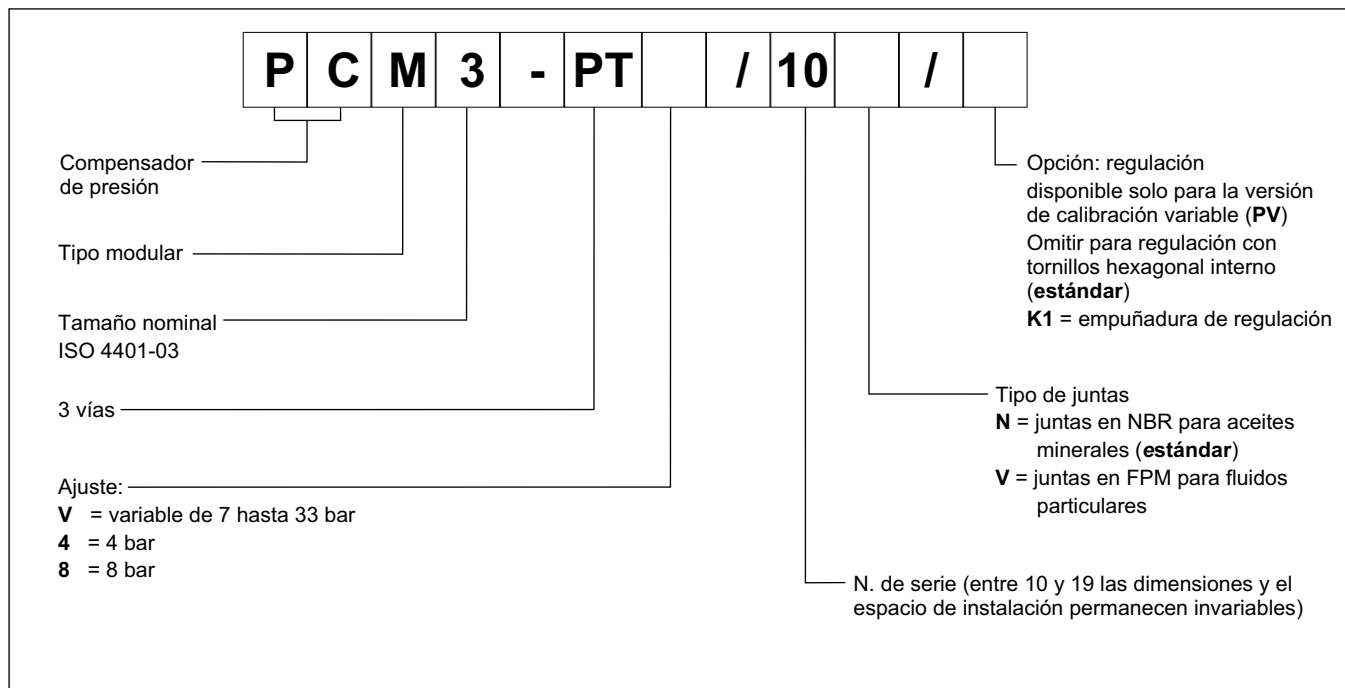

## 2 - CURVAS CARACTERISTICAS

(medidas con aceite mineral de viscosidad 36 cSt a 50°C)

### 2.1 - Compensador de dos vías

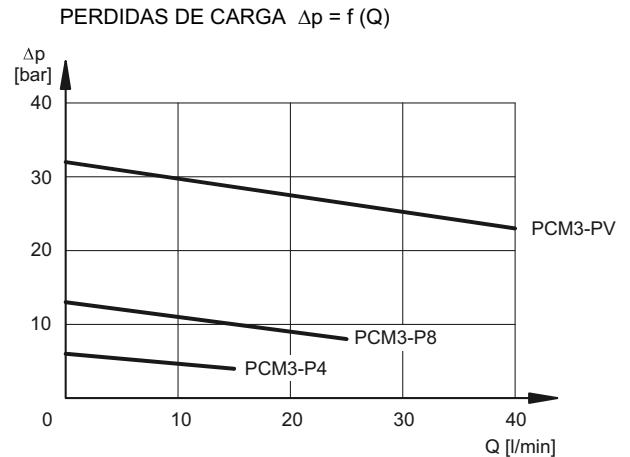
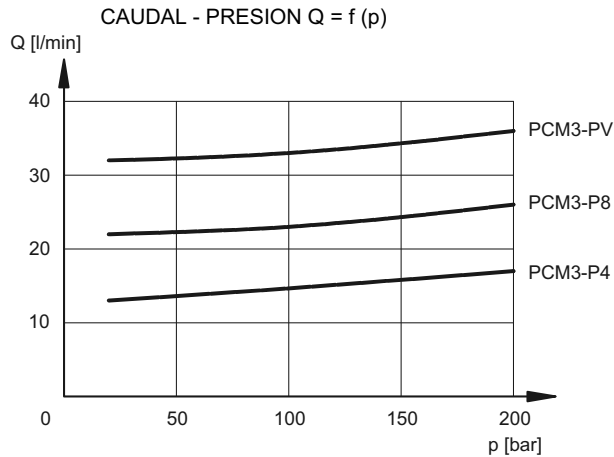

### 2.2 - Compensador de tres vías

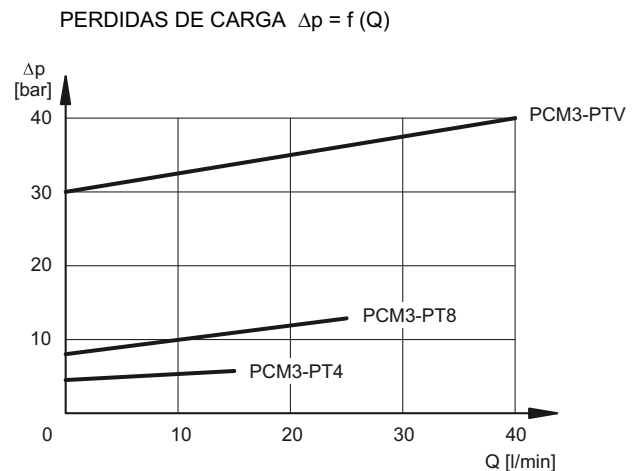
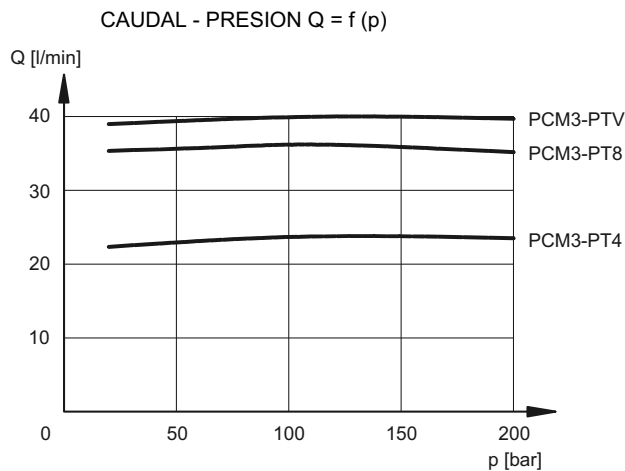

## 3 - FLUIDOS HIDRAULICOS

Usar fluidos hidráulicos a base de aceite mineral tipo HL o HM según ISO 6743-4. Para esos tipos de fluidos, usar juntas en NBR (código N). Para fluidos tipo HFDR (ésteres fosfóricos) utilizar juntas en FPM (código V). Para el uso de otros tipos de fluidos, como HFA, HFB, HFC consultar con nuestra Oficina Técnica.

El uso con fluido a temperatura superior a 80° determina una precoz disminución de las propiedades del fluido y de los tipos de juntas. El fluido debe mantener intactas sus propiedades físicas y químicas.

## 4 - DIMENSIONES PARA LA INSTALACIÓN

dimensiones en mm

PCM3-P\*/10  
PCM3-PT\*/10

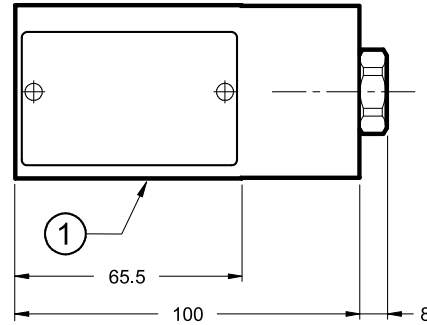
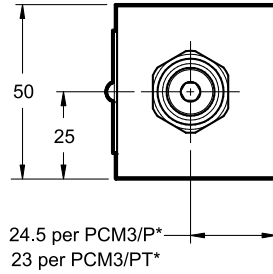

PCM3-PV/10  
PCM3-PTV/10

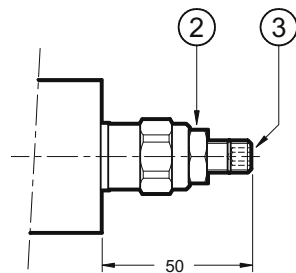
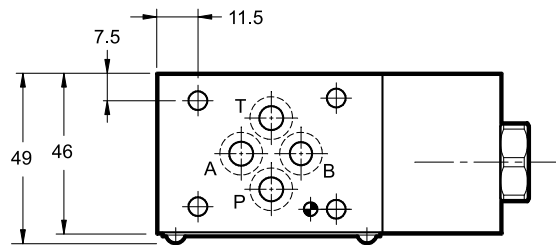

PCM3-PV/10\*/K1  
PCM3-PTV/10\*/K1

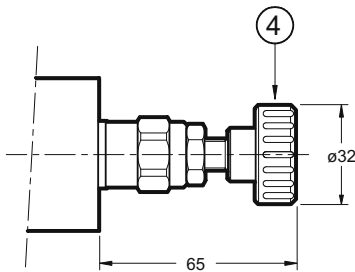

1	Superficie de montaje con juntas tóricas: N. 4 OR tipo 2037 (9.25x1.78) - 90 Shore
2	Tuerca de bloqueo: llave 17
3	Tornillo de regulación hexagonal interno: llave 5 Rotación horaria para incremento presión
4	Empuñadura de regulación: <b>K1</b>