



RV1P

POMPE A PALETTE A CILINDRATA VARIABILE

SERIE 10

PRINCIPIO DI FUNZIONAMENTO

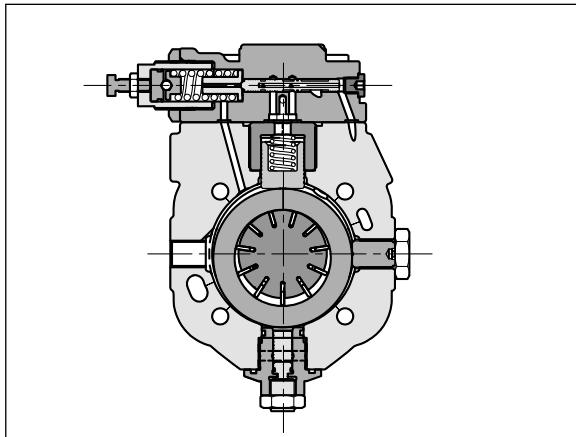

- Le RV1P sono pompe a palette a cilindrata variabile, con compensatore di pressione idraulico di tipo pilotato, che consentono di adeguare istantaneamente la portata erogata secondo le richieste del circuito. Il consumo energetico è ridotto ed adeguato in ogni istante del ciclo.
- Le RV1P hanno condotti interni di mandata e aspirazione doppi. Il gruppo pompante è fornito doppia compensazione assiale idrostatica che migliora il rendimento volumetrico e riduce le usure dei componenti.
- Il compensatore di pressione mantiene in posizione eccentrica l'anello statorico del gruppo pompante mediante l'azione di un pistone controllato idraulicamente da uno stadio pilota di pressione. Quando la pressione in mandata eguaglia la pressione corrispondente alla taratura dello stadio pilota, l'anello statorico viene spostato verso il centro, adeguando la portata erogata ai valori richiesti dall'impianto. In condizioni di portata richiesta nulla, la pompa eroga olio solo per compensare gli eventuali trafileamenti e pilotaggi, mantenendo costante la pressione nel circuito.
- I tempi di risposta del compensatore sono molto contenuti e tali da consentire l'eliminazione della valvola limitatrice di massima pressione.

PRESTAZIONI

(rilevate con olio minerale con viscosità di 46 cSt a 40°C)

Grandezza pompa		016	020	025	032	040	050	063	080	100	120	
Cilindrata geometrica (UNI ISO 3662)	cm ³ /giro	16	20	25	32	40	50	63	80	100	120	
Cilindrata effettiva (±3%)	cm ³ /giro	17	21	26	33	42	51	63	80	100	123	
Portata a 1500 giri/min	l/min	25,5	31,5	39	49,5	63	76,5	94,5	120	150	184,5	
Pressione massima di esercizio	bar	250									210	
Campo di regolazione pressione	bar	20 ÷ 250							40 ÷ 250		40 ÷ 210	
Pressione massima sull'attacco di drenaggio	bar	1										
Campo velocità di rotazione	giri/min	800 ÷ 1800				800 ÷ 1500						
Senso di rotazione		orario (visto dal lato albero)										
Carichi sull'albero		non sono ammessi carichi radiali e assiali										
Coppia max applicabile all'albero	Nm	130	250			586			900			
Massa (RV1P-*PC)	kg	16,5	18,5			43,7			57,2			

Campo temperatura ambiente	°C	-20 / +50
Campo temperatura fluido	°C	+15 / +60
Campo viscosità fluido	cSt	22 ÷ 68
Viscosità raccomandata		vedere paragrafo 2.2
Grado di contaminazione del fluido		vedere paragrafo 2.3

SIMBOLO IDRAULICO

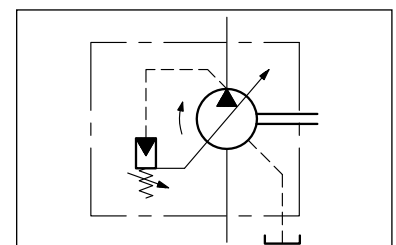

1 - CODICE DI IDENTIFICAZIONE

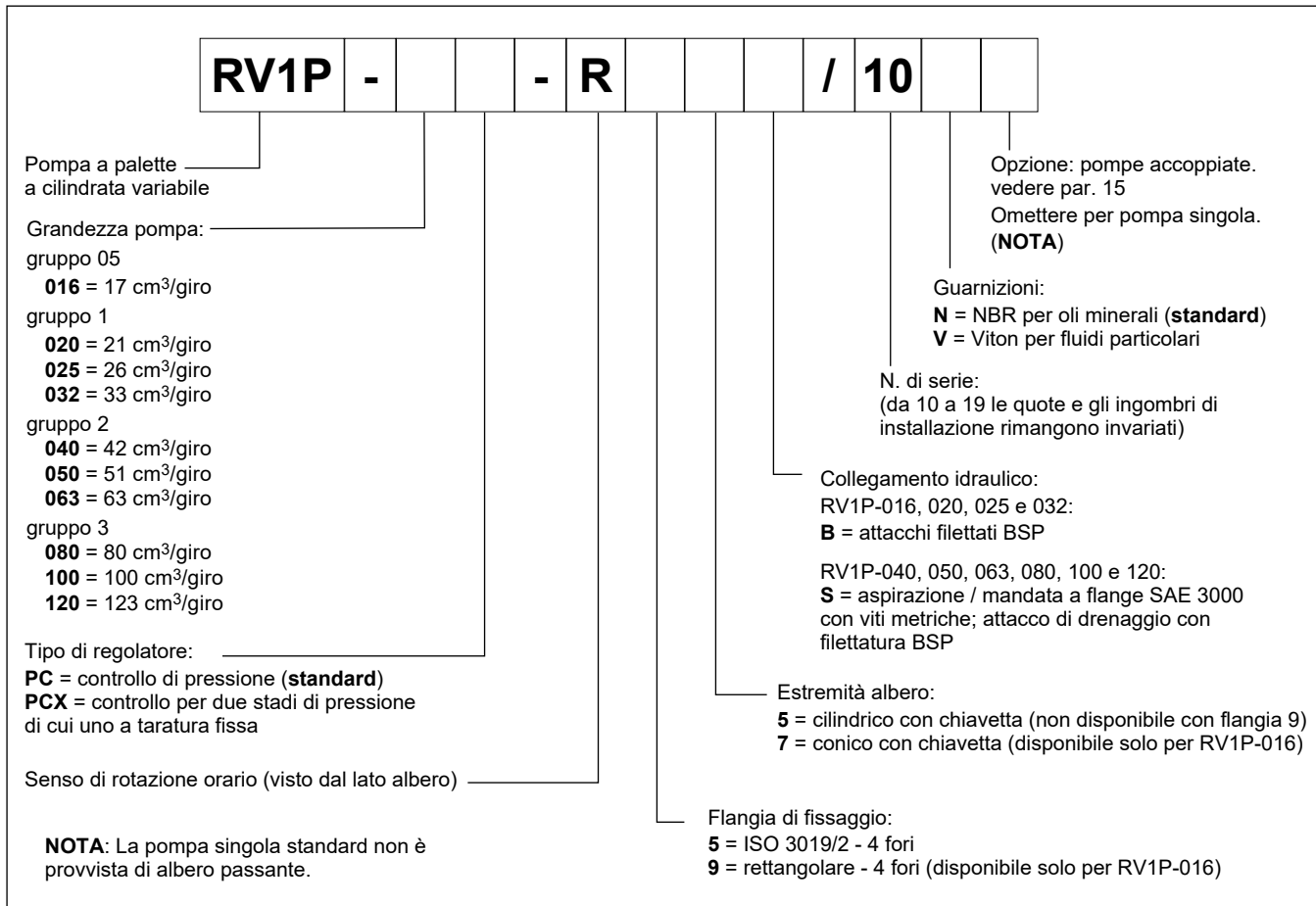

2 - FLUIDO IDRAULICO

2.1 - Tipo di fluido

Usare fluidi idraulici a base di olio minerale additivati con agenti antischiuma e antiossidazione. Per l'uso di altri tipi di fluidi occorre tenere presente le limitazioni riportate nella seguente tabella oppure consultare il nostro Ufficio Tecnico per l'autorizzazione all'impiego.

TIPO DI FLUIDO	NOTE
HFC (soluzioni acqua-glicole con proporzione acqua ≤ 40%)	- I valori riportati nella tabella prestazioni devono essere ridotti ad almeno il 50% - La velocità di rotazione della pompa deve essere limitata a 1000 giri/min. - La massima temperatura del fluido deve risultare inferiore a 50°C - Utilizzare solo guarnizioni in NBR
HFD (esteri fosforici)	Non è prevista alcuna sostanziale limitazione prestazionale con questo tipo di fluidi. Si raccomanda di operare con viscosità del fluido il più possibile prossima al campo di viscosità ottimale specificato al paragrafo 2.2. - Utilizzare guarnizioni in VITON.

2.2 - Viscosità del fluido

La viscosità del fluido di funzionamento deve essere compresa nel seguente campo:

viscosità ottimale 22 ÷ 68 cSt riferita alla temperatura d'esercizio del fluido nel serbatoio
viscosità massima 400 cSt limitatamente alla sola fase di avviamento della pompa

Nella scelta del tipo di fluido verificare che alla temperatura di funzionamento la viscosità effettiva sia compresa nel campo sopra specificato.

2.3 - Grado di contaminazione del fluido

Il massimo grado di contaminazione del fluido deve essere secondo ISO 4406:1999 classe 20/18/15, per cui si consiglia l'uso di un filtro con $\beta_{20} \geq 75$.

Per una durata ottimale della pompa è consigliato un grado di massima contaminazione del fluido secondo ISO 4406:1999 classe 18/16/13, si raccomanda quindi l'uso di un filtro con $\beta_{10} \geq 100$.

Il filtro in aspirazione deve essere provvisto di valvola di by-pass e, se possibile, di indicatore di intasamento. Consultare il capitolo di installazione per i dettagli.

3 - CURVE CARATTERISTICHE RV1P-016 (GR. 05)

(valori ottenuti con viscosità 46 cSt s 40°C)

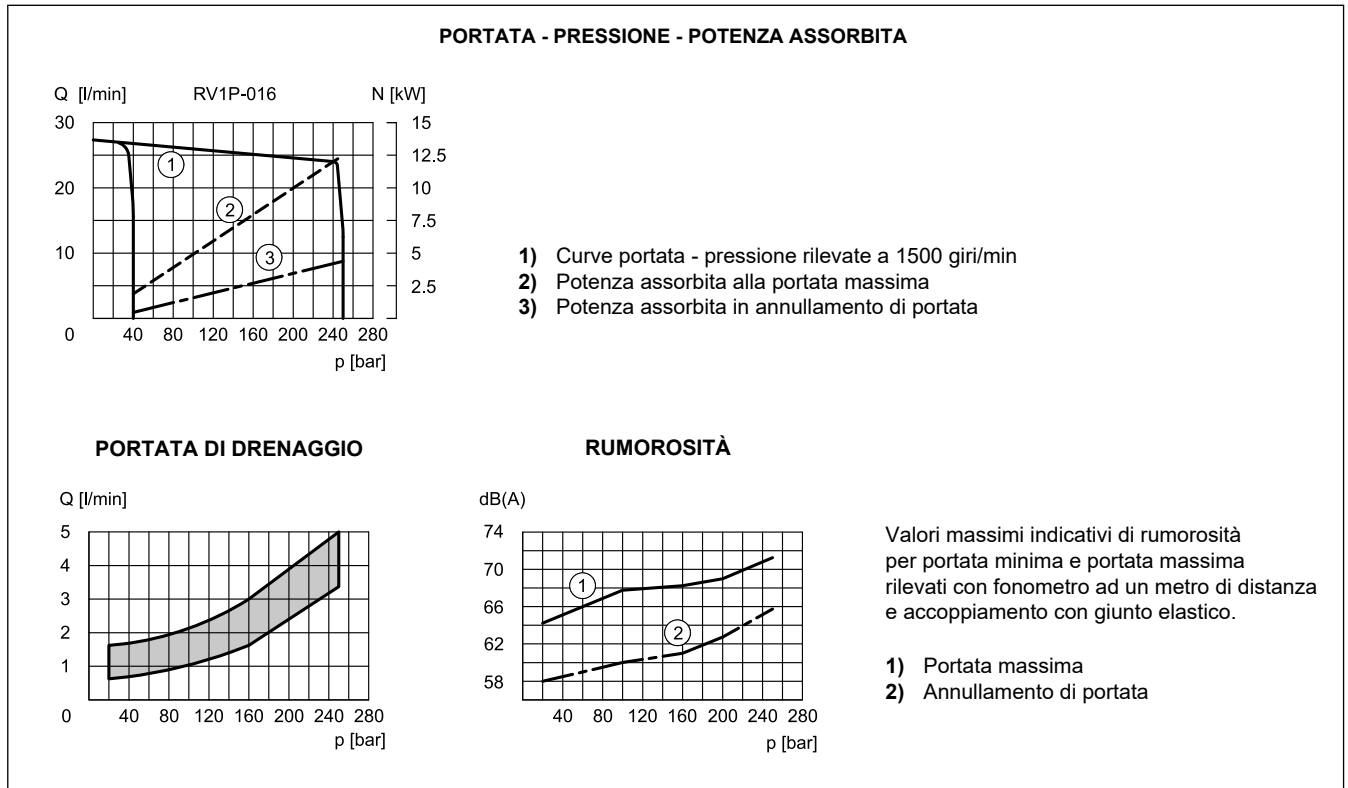

4 - CURVE CARATTERISTICHE RV1P-020, RV1P-025 E RV1P-032 (GR. 1)

(valori ottenuti con viscosità 46 cSt s 40°C)

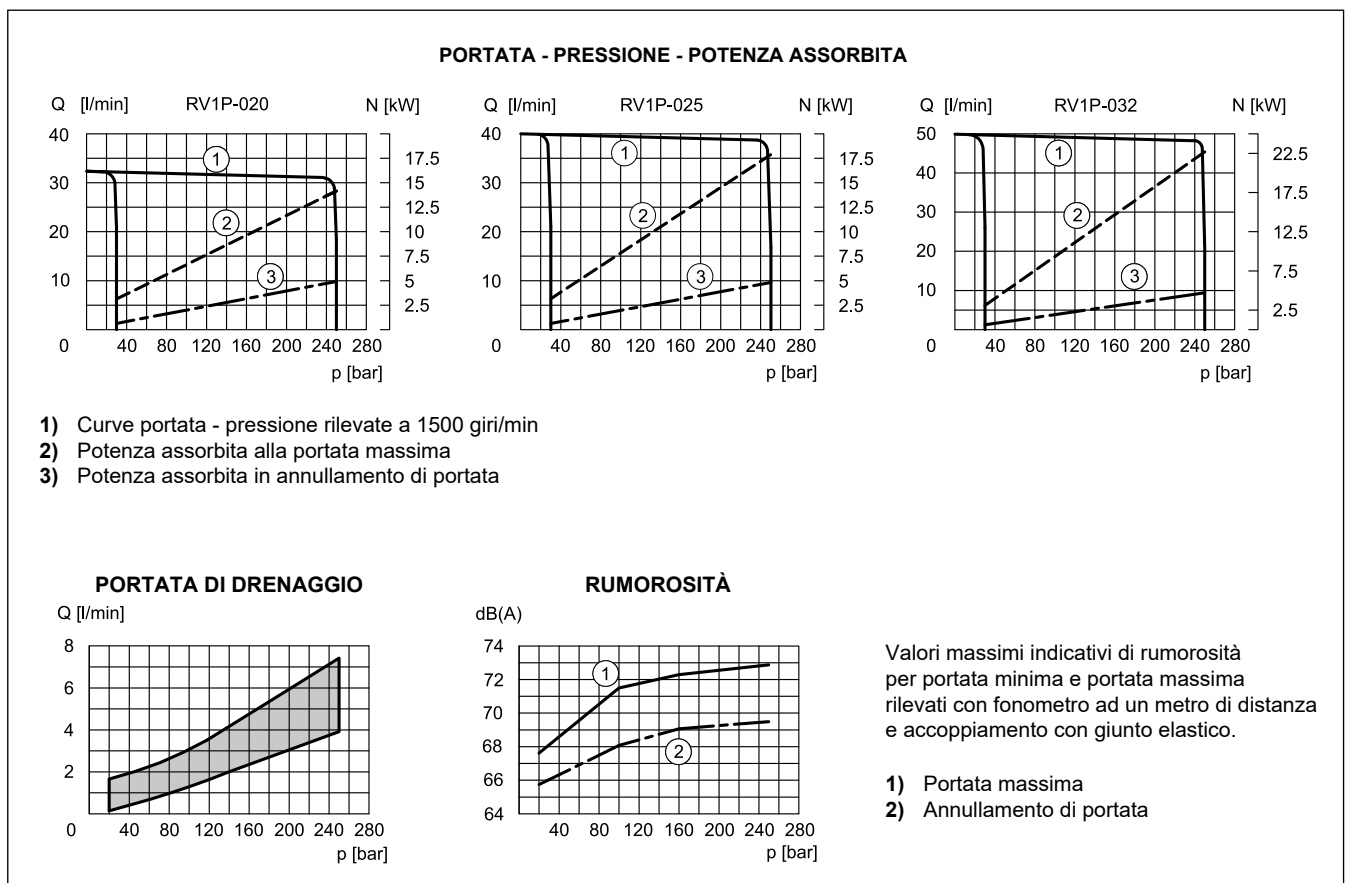

5 - CURVE CARATTERISTICHE RV1P-040, RV1P-050, RV1P-063 (GR. 2)

(valori ottenuti con viscosità 46 cSt s 40°C)

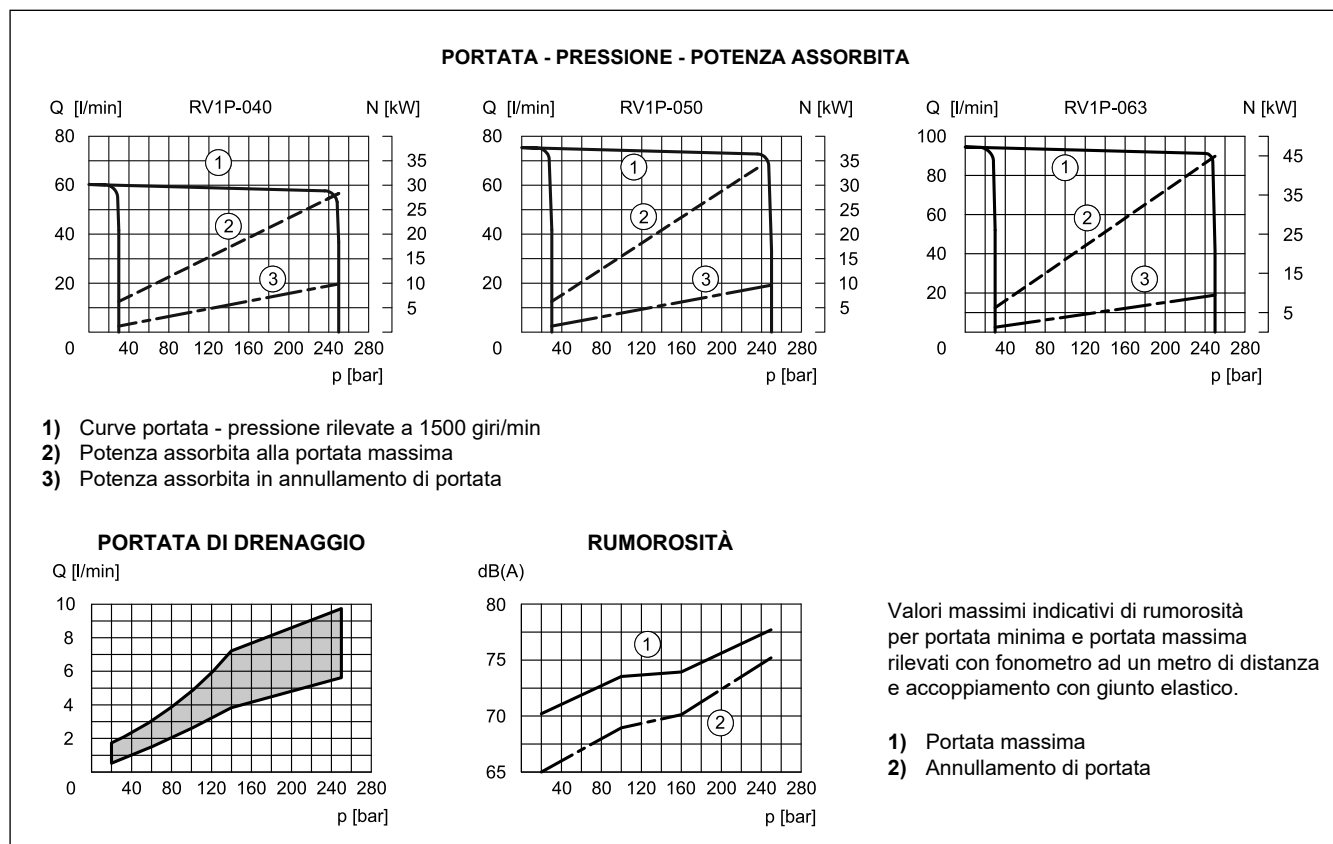

6 - CURVE CARATTERISTICHE RV1P-080, RV1P-100, RV1P-120 (GR. 3)

(valori ottenuti con viscosità 46 cSt s 40°C)

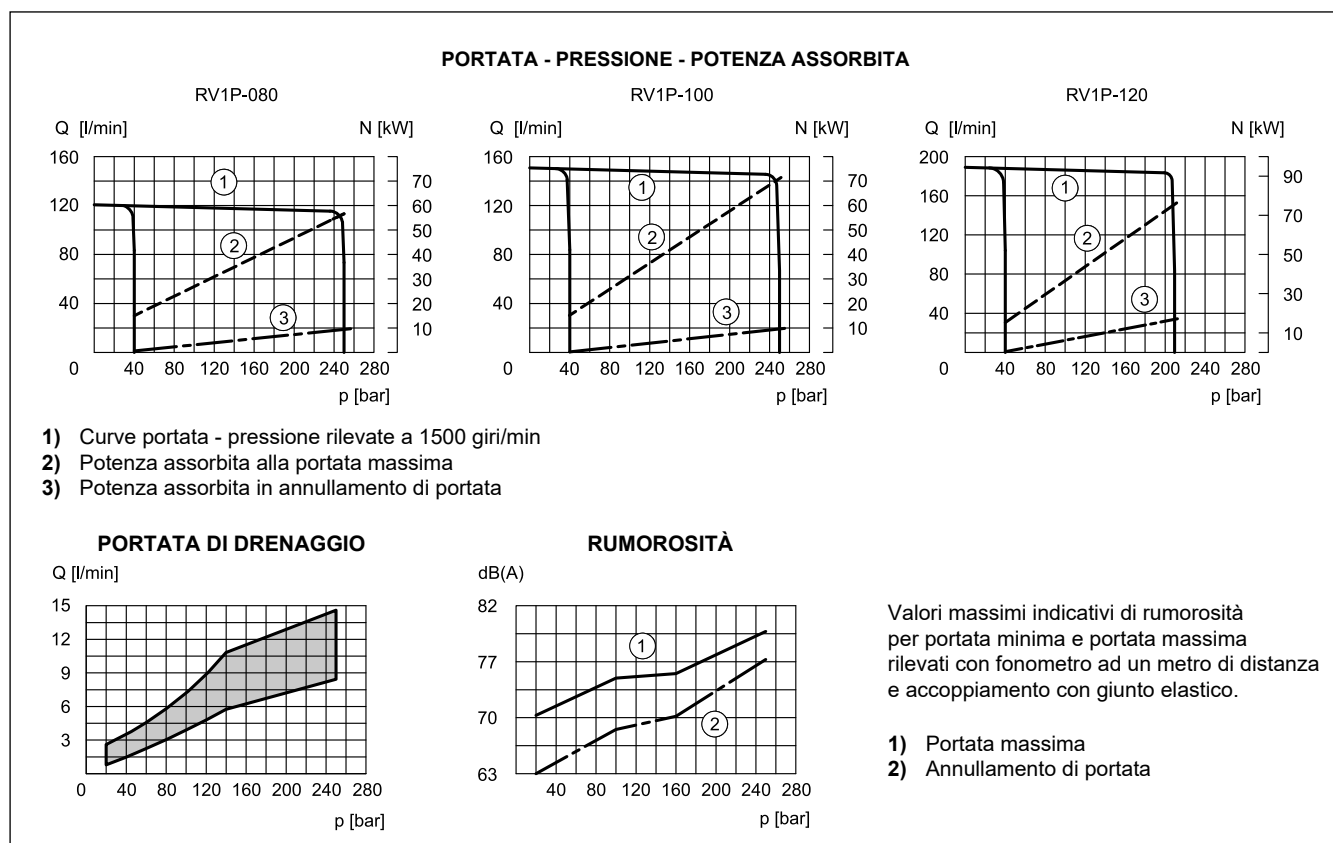

7 - REGOLATORE DI PRESSIONE: PC

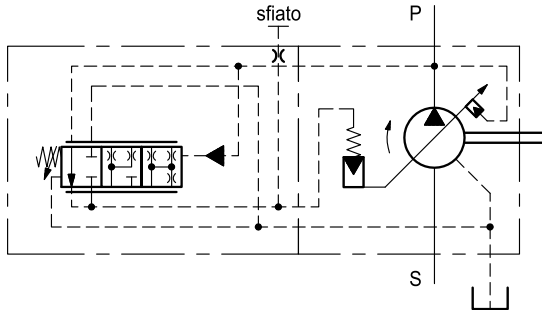

Il regolatore di pressione PC permette di mantenere costante nel circuito la pressione impostata, adeguando automaticamente la portata erogata dalla pompa alle effettive richieste delle utenze.

La pressione desiderata si tara agendo manualmente sulla vite di regolazione.

Dimensioni di ingombro ai par. 9 ,10, 11 e 12.

CARATTERISTICHE REGOLATORE PC:

- campo di regolazione pressione:

RV1P-016, 020, 025, 032, 040, 050 e 063 = 20 ÷ 250 bar

RV1P-080 e 100 = 40 ÷ 250 bar

RV1P-120 = 40 ÷ 210 bar

- taratura di default = 50 bar

7.1 - Tempi di risposta e picco di pressione

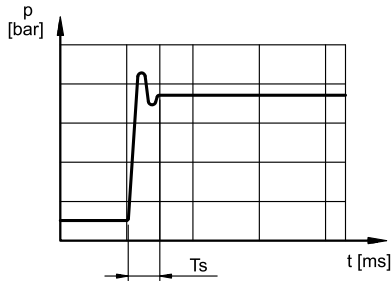

Curve di risposta dinamica ottenute commutando con una elettrovalvola direzionale la chiusura della linea di mandata della pompa.

Picchi di pressione superiori al 30% della p max di esercizio (10% per pompe gr.3) devono essere eliminati.

cilindrata	tempo di stabilizzazione Ts (ms)	
	15 → 210 bar	15 → 250 bar
016	50	40
020, 025, 032	80	60
040, 050, 063	100	80
080, 100, 120	120	100 (NOTA)

NOTA: per RV1P-120 range 15 → 210 bar

8 - REGOLATORE PER SELEZIONE DI DUE VALORI DI PRESSIONE: PCX

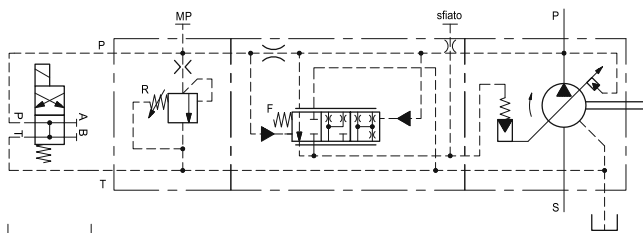

Valvola da ordinare a parte:
 elettrovalvola di selezione DS3-SA2 (catalogo 41 150)

Il regolatore PCX, associato ad una opportuna elettrovalvola a due posizioni, permette di selezionare elettricamente la pompa in annullamento di cilindrata con pressione minima in mandata.

Questa funzione è utile per l'avviamento della pompa senza carico, oppure permette di operare a pressione minima nell'impianto nelle fasi di sosta del ciclo, con sensibile risparmio energetico.

La selezione di pressione è ottenuta mediante una elettrovalvola di selezione da installare direttamente sul regolatore.

NOTA: l'elettrovalvola di selezione è da ordinare a parte.

CARATTERISTICHE REGOLATORE PCX:

elettrovalvola OFF = pompa in annullamento di cilindrata e pressione in mandata al valore fisso (F)

elettrovalvola ON = pompa in cilindrata massima e pressione in mandata tarata sul regolatore (R).

- valore di pressione fisso (F):

RV1P-016, 020, 025, 032, 040, 050 e 063 = 20 bar
 RV1P-080, 100 e 120 = 40 bar

- campo di regolazione pressione (R):

RV1P-016, 020, 025, 032, 040, 050 e 063 = 20 ÷ 250 bar
 RV1P-080 e 100 = 40 ÷ 250 bar
 RV1P-120 = 40 ÷ 210 bar

- valore di default (R) = 50 bar

8.1 - Dimensioni di ingombro RV1P-*PCX

RV1P-016

da RV1P-020 a RV1P-120

PIANO DI POSA
 ISO 4401-03

cilindrata	A (mm)
016	128
020, 025, 032	129
040, 050, 063	162,5
080, 100, 120	171,5

1	Primo stadio di pressione. Taratura fissa. Non manomettere
2	Valvola regolatrice di pressione Rotazione oraria per incremento pressione Chiave esagono incassato 5/32" Dado di bloccaggio: chiave esagonale 9/16"
3	Elettrovalvola di commutazione (da ordinare separatamente)
4	Attacco manometro 1/4" BSP

9 - DIMENSIONI DI INGOMBRO E DI INSTALLAZIONE RV1P-016 (GR. 05)

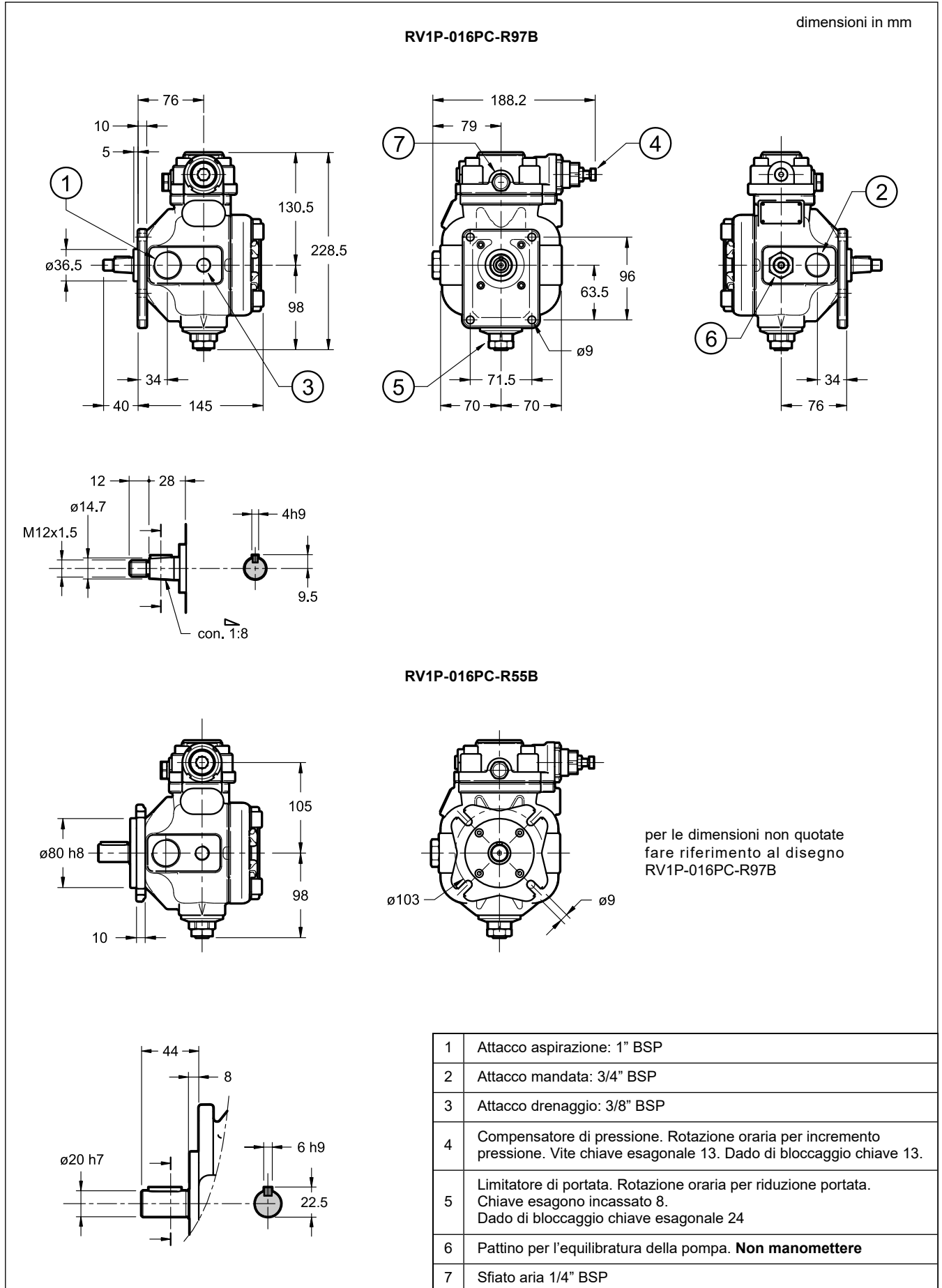

10 - DIMENSIONI DI INGOMBRO E DI INSTALLAZIONE RV1P-020, RV1P-025, RV1P-032 (GR. 1)

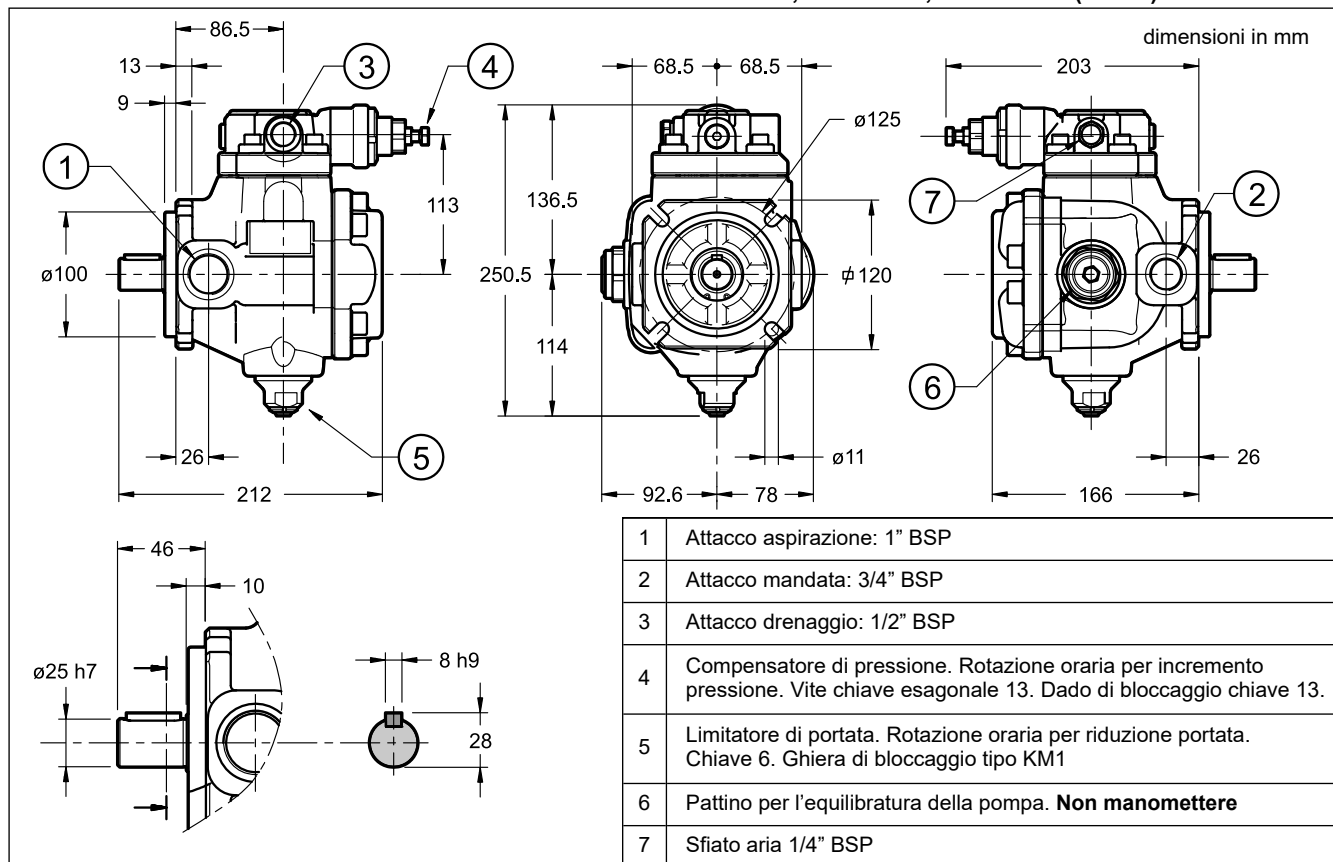

11 - DIMENSIONI DI INGOMBRO E DI INSTALLAZIONE RV1P-040, RV1P-050, RV1P-063 (GR. 2)

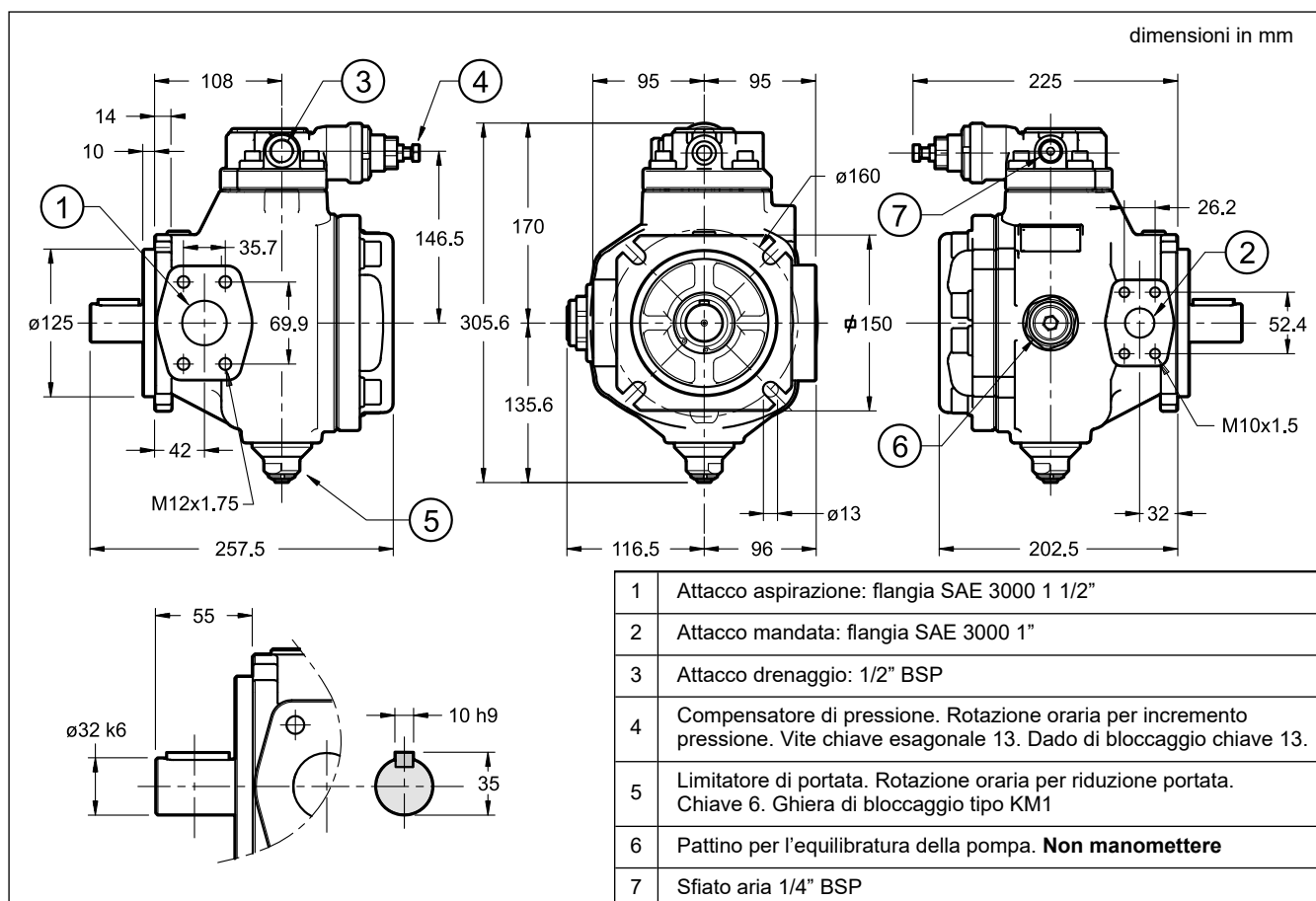

12 - DIMENSIONI DI INGOMBRO E DI INSTALLAZIONE RV1P-080, RV1P-100, RV1P-120 (GR. 3)

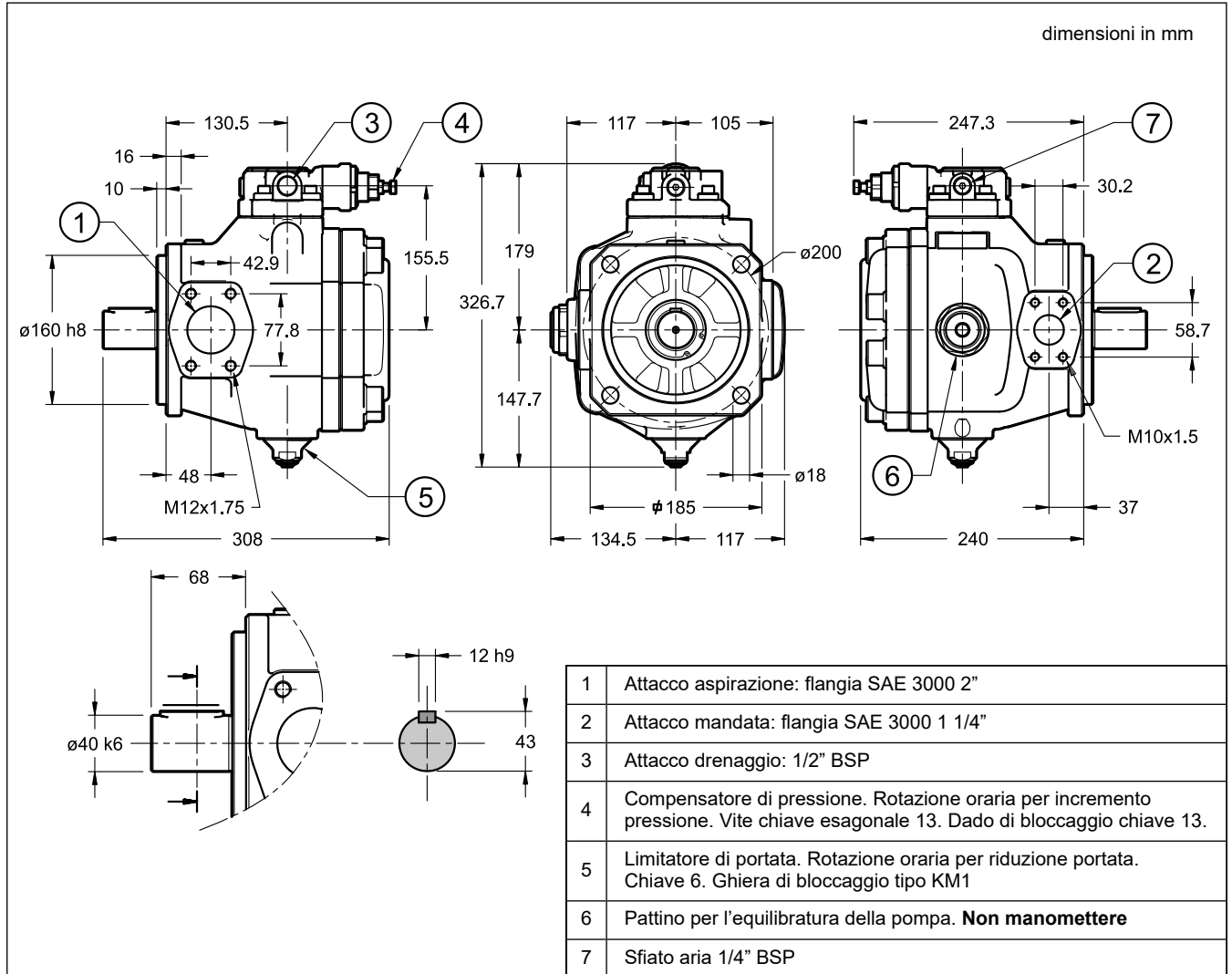

13 - INSTALLAZIONE

La pompa è corredata di manuale di istruzioni per l'installazione e l'avviamento, sempre inserito nell'imballaggio. Rispettare le limitazioni in esso riportate e seguire scrupolosamente le istruzioni.

— Le pompe RV1P-016, RV1P-020, RV1P-025 e RV1P-032 possono essere installate in qualsiasi posizione. Tutte le altre pompe vanno installate con l'asse in posizione orizzontale e il compensatore di pressione verso l'alto.

— L'accoppiamento motore-pompa deve essere eseguito con giunto elastico autoallineante a denti bombati e trascinatore in materiale poliamminico. **Non sono ammessi accoppiamenti che generino carichi assiali o radiali sull'albero.**

— Il tubo di aspirazione deve essere corto, con il minor numero di curve possibili e senza variazioni improvvise della sezione interna. La sezione minima del tubo deve rispecchiare quella della filettatura sulla bocca della pompa.

L'estremità della tubazione all'interno del serbatoio deve essere tagliata a 45°, deve avere una distanza minima dal fondo non inferiore a 50 mm, e deve essere sempre garantita una profondità minima di pescaggio di 100 mm. **La tubazione di aspirazione deve essere a perfetta tenuta per evitare infiltrazioni di aria estremamente dannose per la pompa.**

Pressione in aspirazione tra 0.8 e 1.5 bar assoluti

— Il tubo del drenaggio deve essere collegato direttamente al serbatoio mediante tubazione separata da altri scarichi, ubicato il più lontano possibile dalla tubazione di aspirazione e prolungato al disotto del livello minimo dell'olio al fine di evitare formazione di schiuma.

— Il serbatoio del fluido deve essere dimensionato con una capacità idonea a scambiare la potenza termica generata dai vari componenti dell'impianto e tale da prevedere una bassa velocità di ricircolo (approssimativamente: capacità serbatoio = 4 volte la portata al minuto della pompa).

Negli impianti dove la pompa rimane a lungo in compensazione è consigliabile prevedere un sistema di raffreddamento del fluido.

La pressione sulla linea del drenaggio non deve superare il valore di 1 bar.

Per una buona durata della pompa è bene che la temperatura del fluido in aspirazione non superi i 50 °C. **Il fluido non deve mai superare i 60 °C.**

— **Verificare che l'albero della pompa sia libero di ruotare manualmente senza alcuna resistenza.**

— Riempire la pompa con il fluido attraverso l'attacco per il drenaggio sul corpo. L'avviamento della pompa deve avvenire in piena cilindrata (P in T) con flusso al serbatoio senza pressione. In questa fase occorre provvedere allo spurgo dell'aria, tramite apposito sfiato posizionato sul compensatore (vedere i disegni di ingombro).

L'innesco deve avvenire nell'arco di 5 secondi. Se ciò non succedesse, spegnere il motore e verificarne le cause. La pompa non deve funzionare senza fluido.

Successivi avviamenti contro centri chiusi sono ammessi solo con pressione non superiore ai 30 bar con impianto e pompa completamente pieni di fluido.

— Nel caso in cui il gruppo regolatore di portata sia stato tarato per valori inferiori al 50% della portata nominale, l'avviamento è consentito purché impianto e pompa siano completamente pieni di fluido.

— **È indispensabile che tra temperatura ambiente (corpo della pompa) e il fluido non ci siano mai più di 20 °C di differenza.** In caso contrario, far funzionare la pompa in travaso senza pressione solo a intervalli di circa 1+2 secondi (inserimento e disinserimento della pompa) fino a quando le temperature si siano bilanciate.

— Normalmente le pompe vengono posizionate sovrabattente. In circuiti con elevati valori di portata e pressione è consigliabile installare le pompe sotto battente.

14 - LIMITATORE DI PORTATA

Il limitatore di portata è presente su tutte le pompe.

Consiste in una vite di regolazione ed un pistoncino bilanciato che limitano la massima eccentricità dell'anello statorico del gruppo pompante, modificandone la cilindrata. Agendo in senso orario sulla vite di regolazione si determina la riduzione della cilindrata e quindi della portata massima erogata. Valori indicativi sensibili alle tolleranze di realizzazione.

Dimensione nominale		016	020	025	032	040	050	063	080	100	120
Riduzione della cilindrata per giro di vite	cm ³	11	10			16			16		
Cilindrata minima ottenibile	cm ³ /giro	3,3	9,5	15	19	27,5	35,5	43,5	63	80	100

Utensili necessari per la regolazione:

per RV1P-016: Vite di regolazione a esagono incassato, chiave maschio esagonale 8. Dado di bloccaggio chiave 24 mm.

per tutte le altre taglie: Vite di regolazione a esagono incassato, chiave maschio esagonale 6. Ghiera di bloccaggio chiave a dente tipo KM1.

15 - POMPE ACCOPPIATE

Le pompe RV1P sono disponibili in versione con albero passante e sono predisposte per essere abbinata fra loro, in ordine decrescente di cilindrata. La pompa RV1P-016 con albero passante è disponibile solo nella versione R55B (flangia a 4 fori e albero cilindrico a chiavetta).

Le pompe RV1P possono essere abbinata anche a pompe tipo RV1D (vedi catalogo 14 101) e ad ingranaggi (vedi catalogo 11 100). Oltre la seconda pompa, la coppia all'albero deve essere ulteriormente ridotta.

Per applicazioni di questo tipo consultare il nostro Ufficio Tecnico.

CODICE DI IDENTIFICAZIONE PER POMPE ACCOPPIATE

Duplomatic offre la possibilità di acquistare sia la pompa accoppiabile (senza gruppo di accoppiamento) che gruppi già assemblati. Il codice di ordinazione va compilato seguendo l'ordine di accoppiamento delle pompe, inserendo alla fine di ogni pompa con albero passante il suffisso /F:

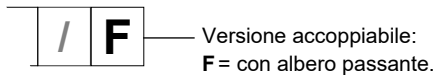

codice di identificazione + codice di identificazione + codice di identificazione
 pompa primaria pompa intermedia pompa posteriore
 /F /F

Esempi:

pompa accoppiabile: RV1P-025PC-R55B/10V/F

pompa doppia: RV1P-025PC-R55B/10V/F + RV1P-025PC-R55B/10V

pompa tripla: RV1P-040PC-R55S/10N/F + RV1P-040PC-R55S/10N /F + RV1P-040PC-R55S/10N

pompa RV1P + pompa ad ingranaggi: RV1P-050PCX-R55S/10N/F + GP2-00208R97F/20N

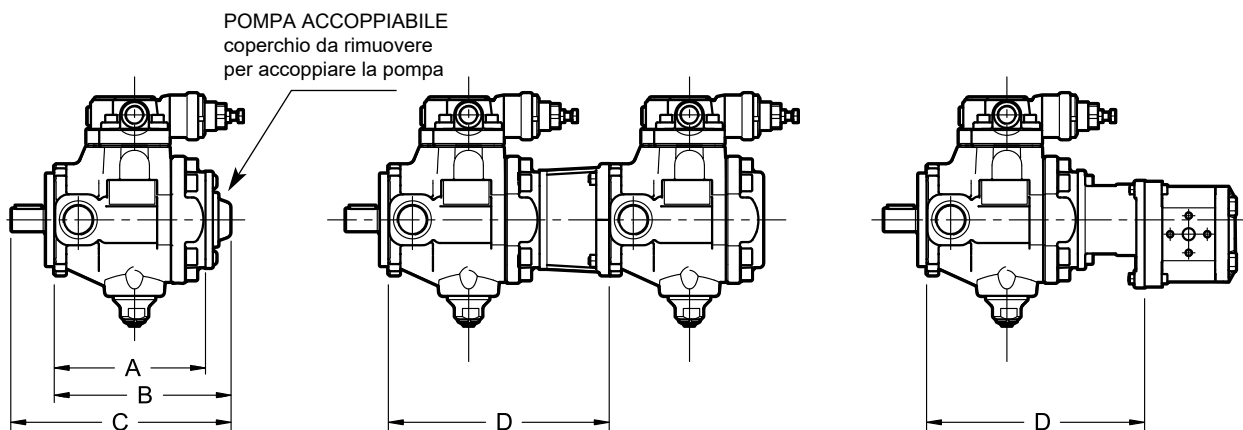

Ingombri (mm)					
Gruppo dimensionale	A	B	C	D con pompa RV1P dello stesso gruppo dim.	D con pompa a ingranaggi tipo GP1 / GP2 / GP3
05	139	166	210	212	203 / 211 / -
1	163	190	236	238	227 / 235 / -
2	199,5	246,5	301,5	301,5	289,5 / 289,5 / 290,5
3	237	284	352	354	327 / 327 / 328

Coppia max. applicata all'albero della seconda pompa (Nm)		
Gruppo dimensionale prima pompa	Seconda pompa (stesso gruppo dimensionale)	Seconda pompa (gruppo dim. più piccolo)
05	55	-
1	55	55
2	110	110
3	180	110

16 - FLANGE DI CONNESSIONE

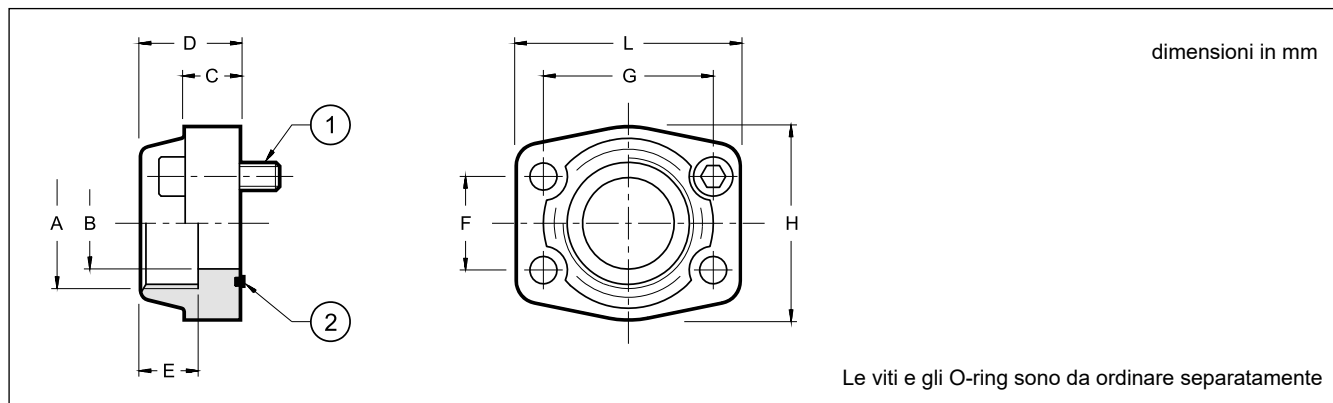

codice flangia	descrizione flangia	P _{max} [bar]	ØA	ØB	C	D	E	F	G	H	L	(1) n° 4 pezzi	(2)
0610713	SAE - 1"	345	1" BSP	25	18	38	22	26.2	52.4	22	70	TCEI M10x35	OR 4131 (32.93x3.53)
0610720	SAE - 1 1/4"	276	1 1/4" BSP	32	21	41	22	30.2	58.7	68	79	TCEI M10x35	OR 4150 (37.69x3.53)
0610714	SAE - 1 1/2"	207	1 1/2" BSP	38	25	44	24	35.7	70	78	93	TCEI M12x45	OR 4187 (47.22x3.53)
0610721	SAE - 2"	207	2" BSP	51	25	45	30	43	77.8	90	102	TCEI M12x40	OR 4225 (56.74x3.53)