



ZC2

AUSGLEICHSVENTILE

BAUREIHE 51

PLATTENAUFBAU

p max 350 bar
Q max 25 l/min

ANSCHLUSSBILD

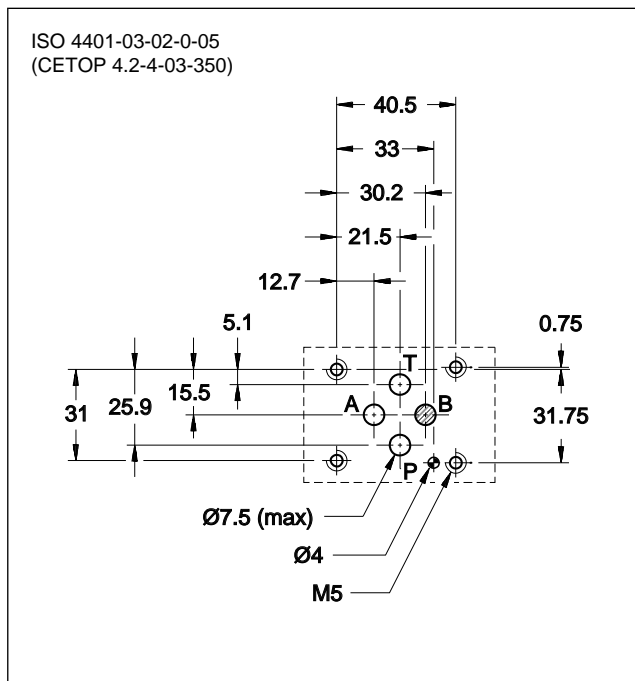

FUNKTIONSPRINZIP

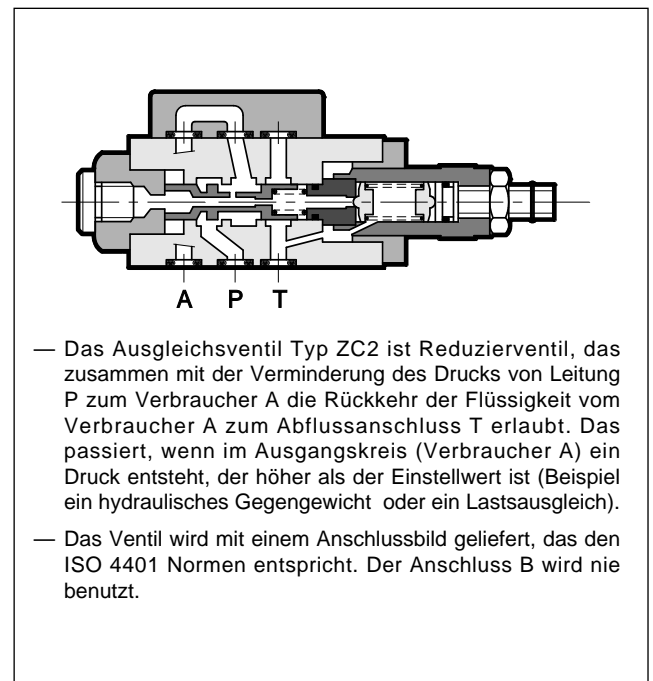

TECHNISCHE DATEN

(Mineralöl mit Viskosität 36 cSt u. 50°C)

Max. Betriebsdruck	bar	350
Max. Durchfluss	l/min	25
Umgebungstemperatur	°C	-20 / +60
Flüssigkeitstemperatur	°C	-20 / +80
Flüssigkeitsviskosität	cSt	10 ÷ 400
Empfohlene Viskosität	cSt	25
Verschmutzungsgrad der Flüssigkeit	nach ISO 4406:1999 Klasse 20/18/15	
Gewicht	kg	1,3

HYDRAULISCHES SYMBOL

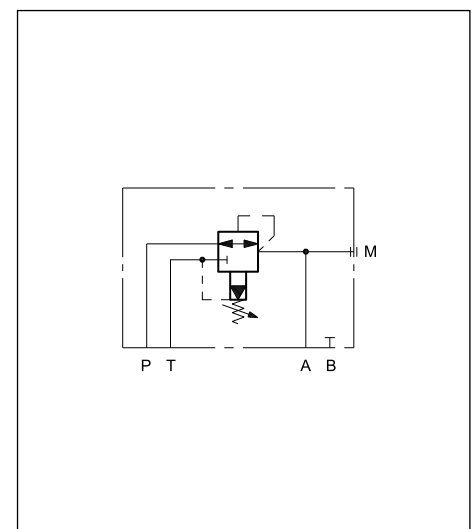

1 - BESTELLBEZEICHNUNG

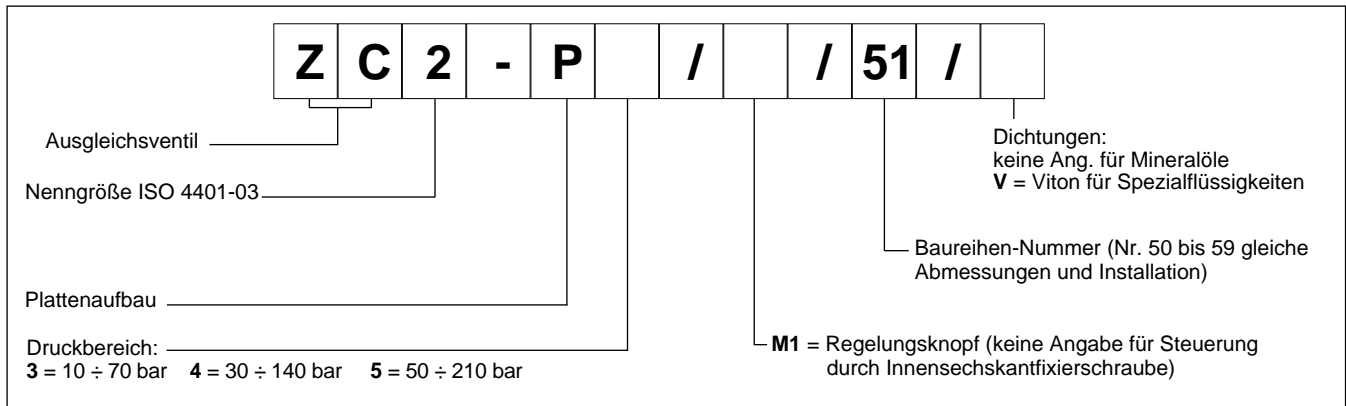

2 - KENNLINIEN

(Werte für Viskosität 36 cSt u. 50°C)

REGELUNG

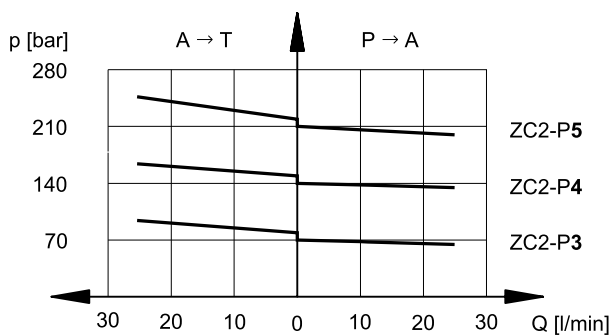

3 - HYDRAULISCHE DRUCKMEDIEN

Verwenden Sie Hydraulikflüssigkeiten auf Mineralölbasis Typ HL oder HM nach ISO 6743-4. Für diese Flüssigkeiten verwenden Sie Dichtungen aus NBR. Für Flüssigkeiten vom Typ HFDR (Phosphorester) verwenden Sie Dichtungen aus FPM (Code V). Wenn Sie andere Druckmedien verwenden, zum Beispiel HFA, HFB, HFC, wenden Sie sich bitte an unser technisches Büro.

Der Betrieb mit Flüssigkeitstemperaturen über 80 °C führt zum schnellen Verfall der Qualität der Flüssigkeiten und Dichtungen. Die physikalischen und chemischen Merkmale der Flüssigkeit müssen beibehalten werden.

4 - ABMESSUNGEN UND ANSCHLÜSSE ZC2

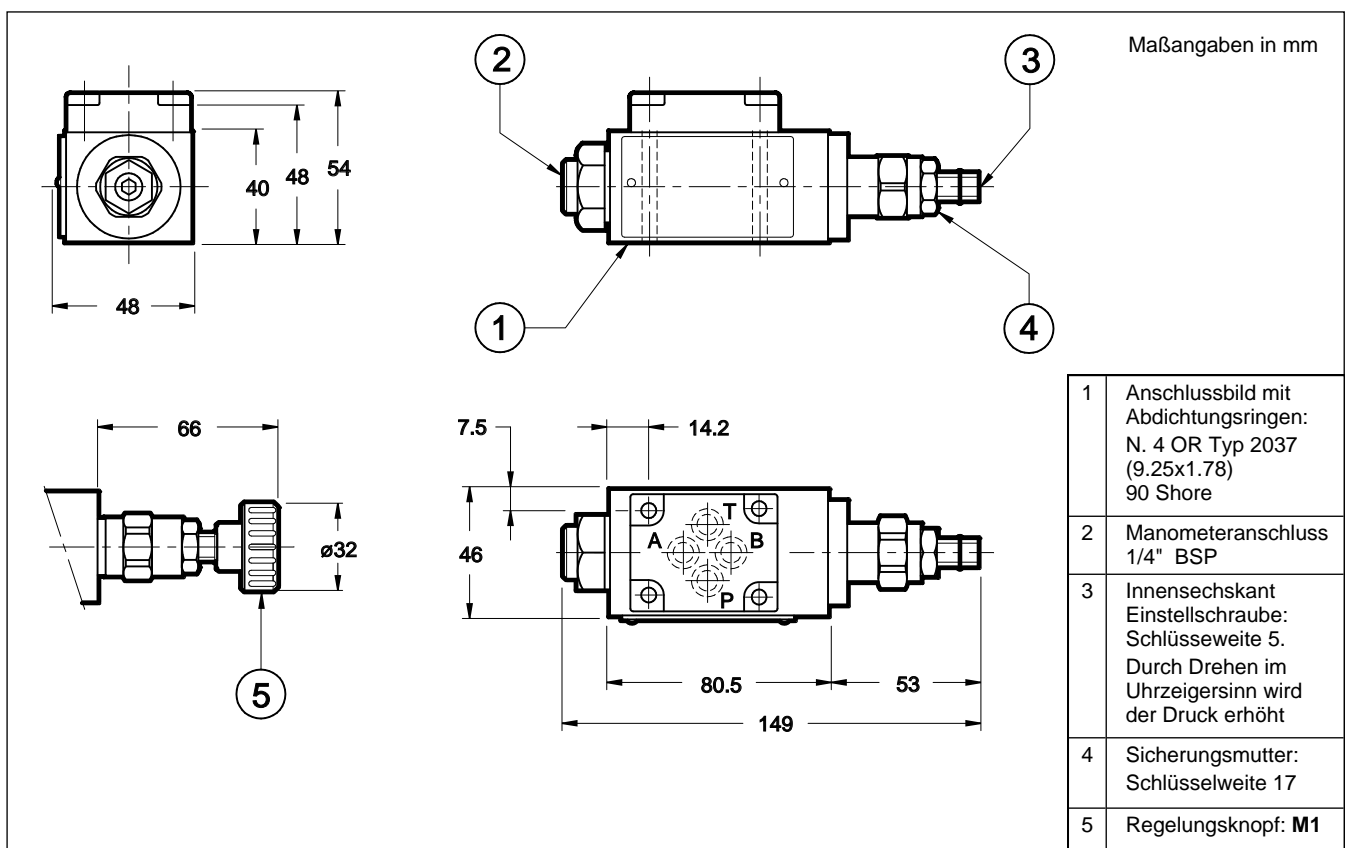

5 - INSTALLATION

Das Ventil ZC2 kann in jeder Position installiert werden, ohne ihr Betrieb zu beeinträchtigen.

Die Ventilbefestigung erfolgt durch Schrauben oder Zugstangen auf einer Planfläche dessen Ebenheits- und Rauheitswerte höher oder gleich zu denjenigen sind, wie nebenan gezeigt werden. Die Nichtbeachtung der minimalen Ebenheits- und Rauheitswerte kann Leckagen zwischen dem Ventil und dem Anschlussbild verursachen.

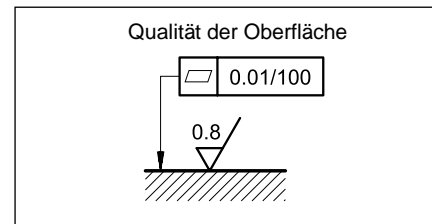

6 - BEFESTIGUNGSSCHRAUBEN

Befestigungsschrauben sind in der Lieferung enthalten.

N. 4 Schrauben M5x55
Anzugsmoment: 5 Nm (Schrauben A 8.8)

7 - GRUNDPLATTEN

(siehe Katalog 51 000)

Typ PMMD-AI3G mit rückseitigen Anschlüssen 3/8" BSP
Typ PMMD-AL3G mit seitlichen Anschlüssen 3/8" BSP

