



DSR3

VALVOLA DIREZIONALE A COMANDO MECCANICO SERIE 11

**ATTACCHI A PARETE
ISO 4401-03**

p max 350 bar
Q nom 75 l/min

PIANO DI POSA

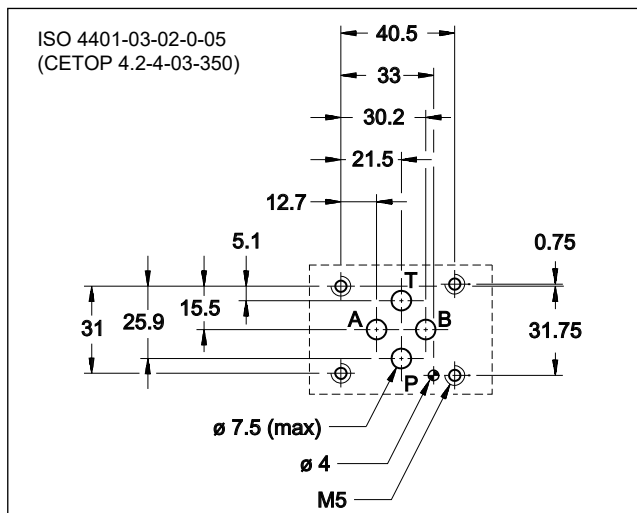

PRESTAZIONI

(rilevate con olio minerale con viscosità di 36 cSt a 50°C)

Pressione massima d'esercizio: - attacchi P A B - attacco T	bar	350 25
Portata nominale	l/min	75
Perdite di carico $\Delta p-Q$	vedi paragrafo 4	
Limiti di impiego	vedi paragrafo 5	
Campo temperatura ambiente	°C	-20 / +60
Campo temperatura fluido	°C	-20 / +80
Campo viscosità fluido	cSt	10 ÷ 400
Grado di contaminazione del fluido	Secondo ISO 4406:1999 classe 20/18/15	
Viscosità raccomandata	cSt	25
Massa: DSR3L-TA DSR3L-R DSR3H-TA	kg	1,1 1,2 1,2

PRINCIPIO DI FUNZIONAMENTO

DSR3L

DSR3H

- Le valvole tipo DSR3* sono distributori ad azionamento meccanico, disponibili nelle versioni a 4 vie, con superficie di attacco rispondente alle norme ISO 4401.
- Il corpo valvola è ottenuto da fusione in ghisa ad elevata resistenza ed è fornito di ampi condotti interni per minimizzare le perdite di carico.
- È disponibile nelle versioni LIGHT (corta) e HEAVY DUTY (lunga), a due posizioni con ritorno a molla o a due posizioni con doppio comando.
- La rotella del dispositivo di comando può essere orientata a 90° rispetto al piano di posa della valvola, in modo da renderne flessibile l'installazione.
- Questo tipo di valvole trova impiego come fine corsa idraulico, commutatori di velocità (non compensati), sicurezze idrauliche, dispositivi di inversione del movimento di assi idraulici.
- Le valvole tipo DSR3H sono fornite con trattamento superficiale standard zinco-nichel, idoneo ad un tempo di esposizione in nebbia salina fino a 600 ore.

1 - CODICE DI IDENTIFICAZIONE

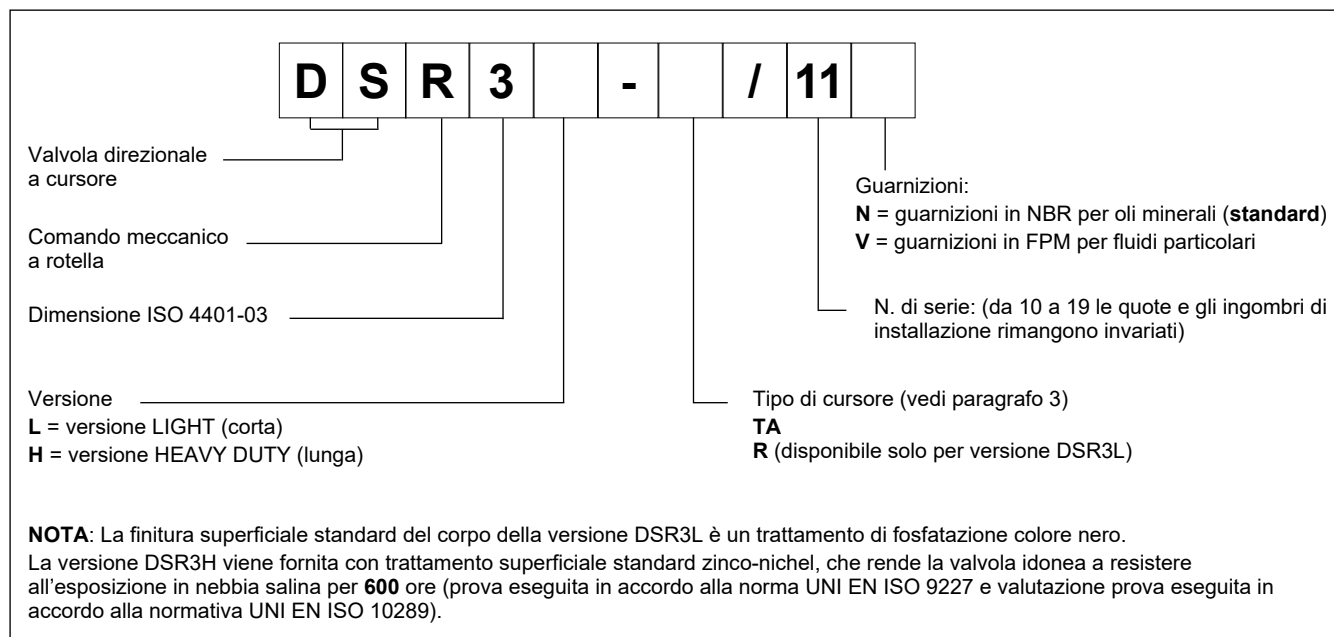

2 - FLUIDI IDRAULICI

Usare fluidi idraulici a base di olio minerale tipo HL o HM secondo ISO 6743-4. Per questi tipi di fluidi, utilizzare guarnizioni in NBR (codice N). Per fluidi tipo HFDR (esteri fosforici) utilizzare guarnizioni in FPM (codice V).

Per l'uso di altri tipi di fluidi come ad esempio HFA, HFB, HFC consultare il nostro Ufficio Tecnico. L'esercizio con fluido a temperatura superiore a 80 °C comporta un precoce decadimento della qualità del fluido e delle guarnizioni. Il fluido deve essere mantenuto integro nelle sue proprietà fisiche e chimiche.

3 - TIPO DI CURSORE

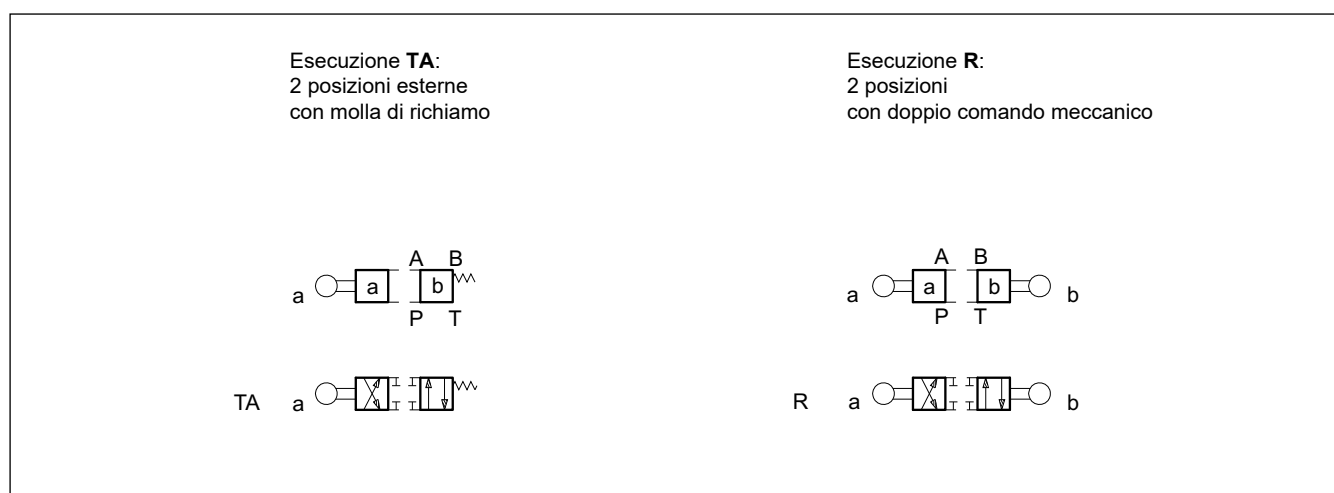

4 - PERDITE DI CARICO Δp -Q

(valori ottenuti con viscosità 36 cSt a 50 °C)

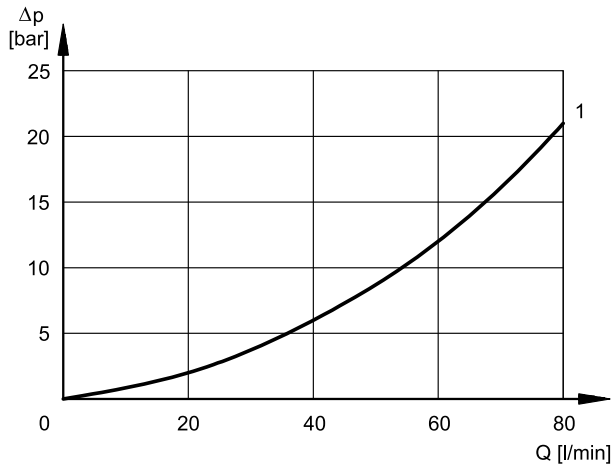

CURSORE	DIREZIONE DEL FLUSSO			
	P→A	P→B	A→T	B→T
	CURVE DEL DIAGRAMMA			
DSR3L-TA	1	1	1	1
DSR3L-R	1	1	1	1
DSR3H-TA	1	1	1	1

5 - LIMITI DI IMPIEGO

Le curve delimitano i campi di funzionamento portata in funzione della pressione per le diverse esecuzioni della valvola.

Le prove sono state eseguite secondo la norma ISO 6403, con olio minerale viscosità 36 cSt a 50 °C e filtrazione ISO 4406: 1999 classe 18/16/13.

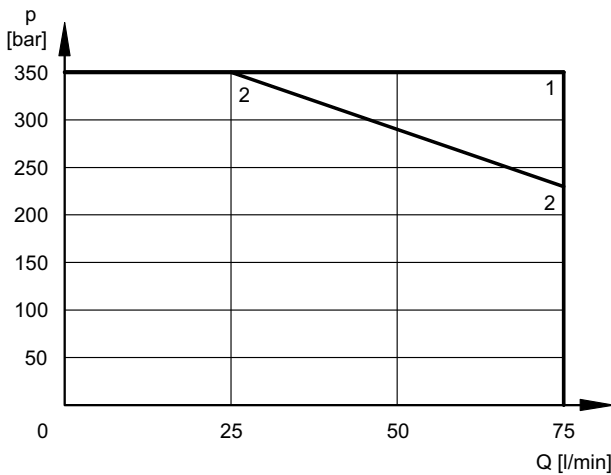

CURSORE	CURVA	
	P→A	P→B
DSR3L-TA	2	2
DSR3L-R	1	1
DSR3H-TA	1	1

6 - INSTALLAZIONE

Il montaggio è libero nella versione con molle di richiamo. Per le valvole in esecuzione R - senza molle - si consiglia il montaggio con l'asse orizzontale. Il fissaggio delle valvole viene fatto mediante viti o tiranti con appoggio su una superficie rettificata a valori di planarità e rugosità uguali o migliori a quelli indicati dalla apposita simbologia. Se i valori minimi di planarità e/o rugosità non sono rispettati, possono verificarsi trafiletti di fluido tra valvola e piano di appoggio.

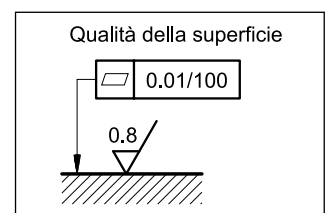

7 - DIMENSIONI DI INGOMBRO E DI INSTALLAZIONE

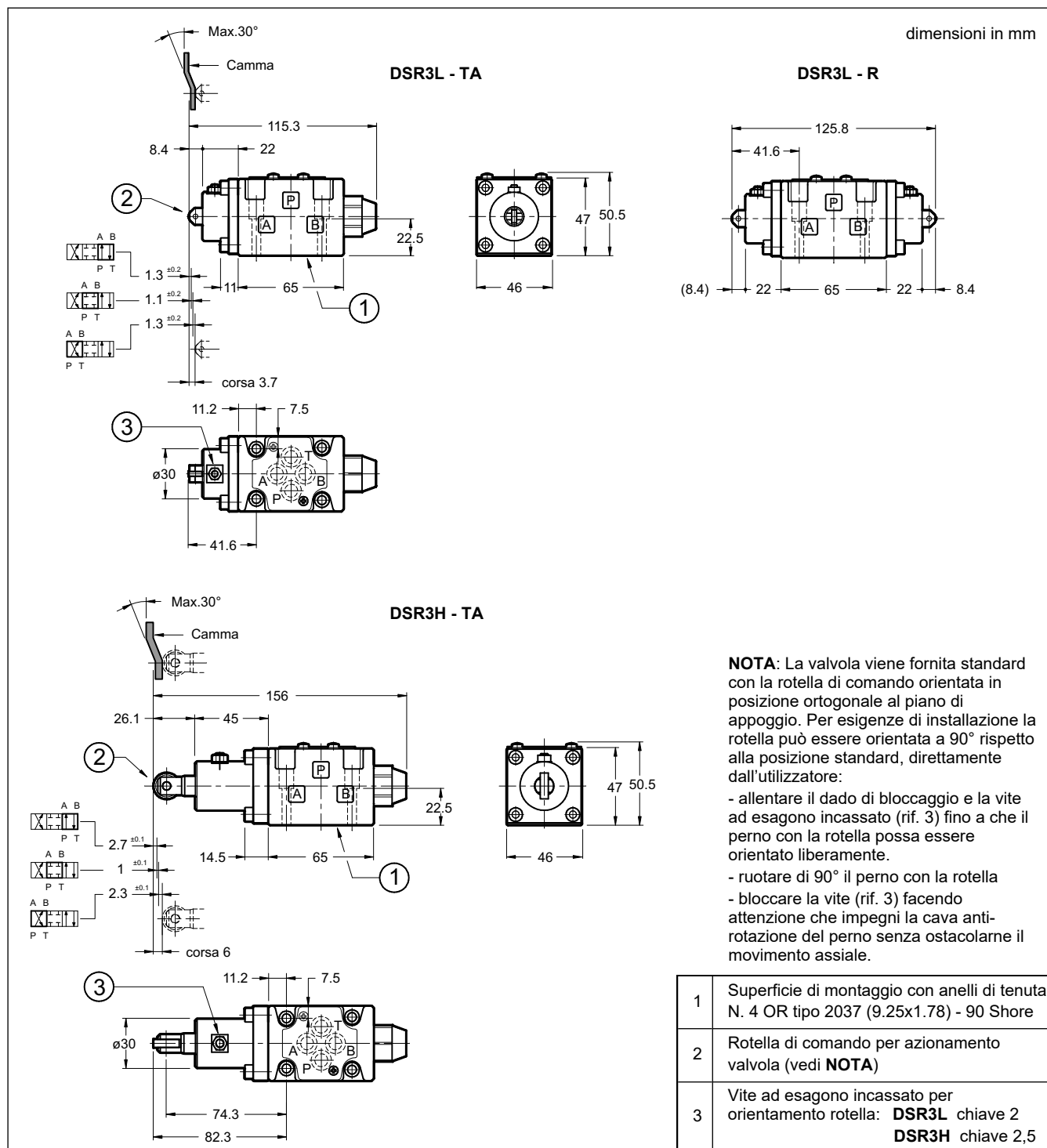

8 - VITI DI FISSAGGIO VALVOLA

N. 4 viti tipo TCEI M5x30 ISO 4762
Coppia di serraggio 5 Nm (viti A 8.8)

9 - PIASTRE DI BASE (vedi catalogo 51 000)

Tipo PMMD-AI3G ad attacchi sul retro 3/8" BSPP
Tipo PMMD-AL3G ad attacchi laterali 3/8" BSPP