



PRE3G*

**PROPORTIONAL-
DRUCKBEGRENZUNGSVENTIL,
VORGESTEUERT,
MIT INTEGRIERTER ELEKTRONIK**

**PLATTENAUFBAU
ISO 4401-03**

**p max 350 bar
Q max 40 l/min**

KONTAKTFLÄCHE

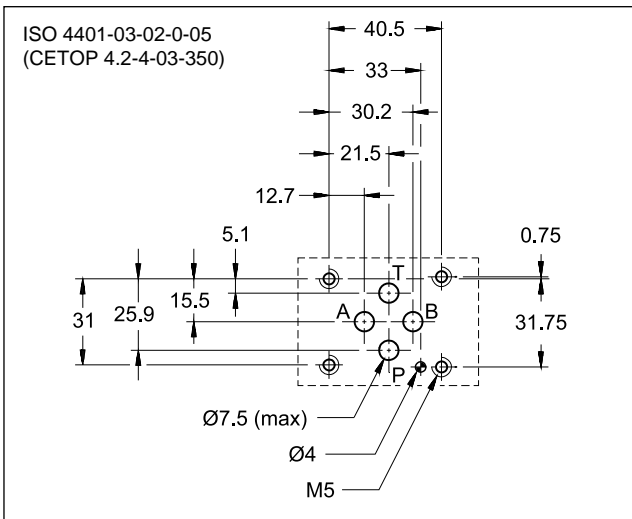

FUNKTIONSPRINZIP

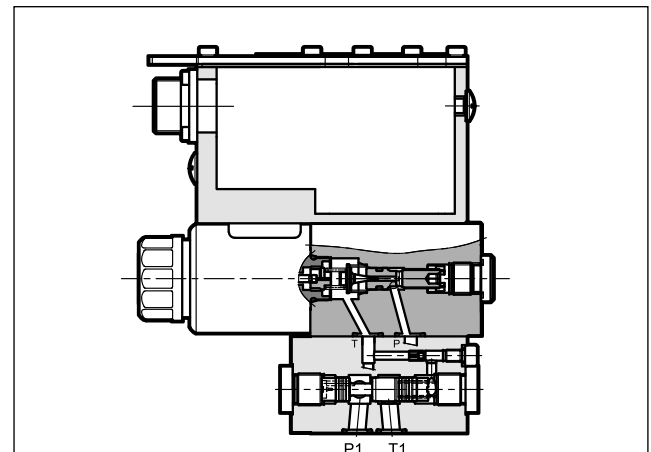

— PRE3G*-Ventil ist ein vorgesteuertes Proportional-Druckbegrenzungsventil mit integrierter Elektronik, dessen Anschlussbild der Norm ISO 4401 entspricht.

- Es ist geeignet, den Druck im Hydrauliksystem zu steuern.
- Es ist mit verschiedenen Elektroniktypen, sowohl analogen als auch Feldbusschnittstellen, erhältlich
- Es ist einfach zu installieren. Die Leiterplatte verwaltet die digitalen Einstellungen direkt.

TECHNISCHE DATEN

(Mineralöl mit Viskosität 36 cSt u. 50°C und p = 140 bar)

Max. Betriebsdruck - Anschluss P - Anschluss T	bar	350 2
Minimaler geregelter Druck	siehe Diagramm $p_{min} = f(Q)$	
Minimaler Volumenstrom Max. Volumenstrom (siehe Diagramm $p_{max} = f(Q)$)	l/min	2 40
Ansprechzeiten	siehe Abschn. 7	
Hysterese	% von p_{nom}	< 4%
Wiederholbarkeit	% von p_{nom}	< ±1%
Elektrische Merkmale	siehe Abschn. 2	
Umgebungstemperatur	°C	-20 / +60
Flüssigkeitstemperatur	°C	-20 / +80
Flüssigkeitsviskosität	cSt	10 ÷ 400
Verschmutzungsgrad der Flüssigkeit	nach ISO 4406:1999 Klasse 18/16/13	
Empfohlene Viskosität	cSt	25
Gewicht	kg	3,8

HYDRAULISCHES SYMBOL

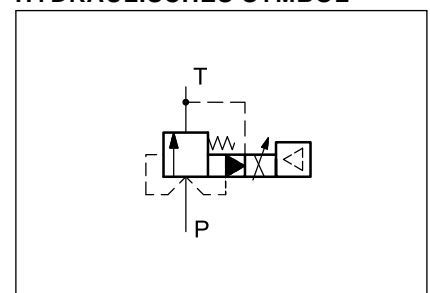

1 - BESTELLBEZEICHNUNG

1.1 - Standardelektronik

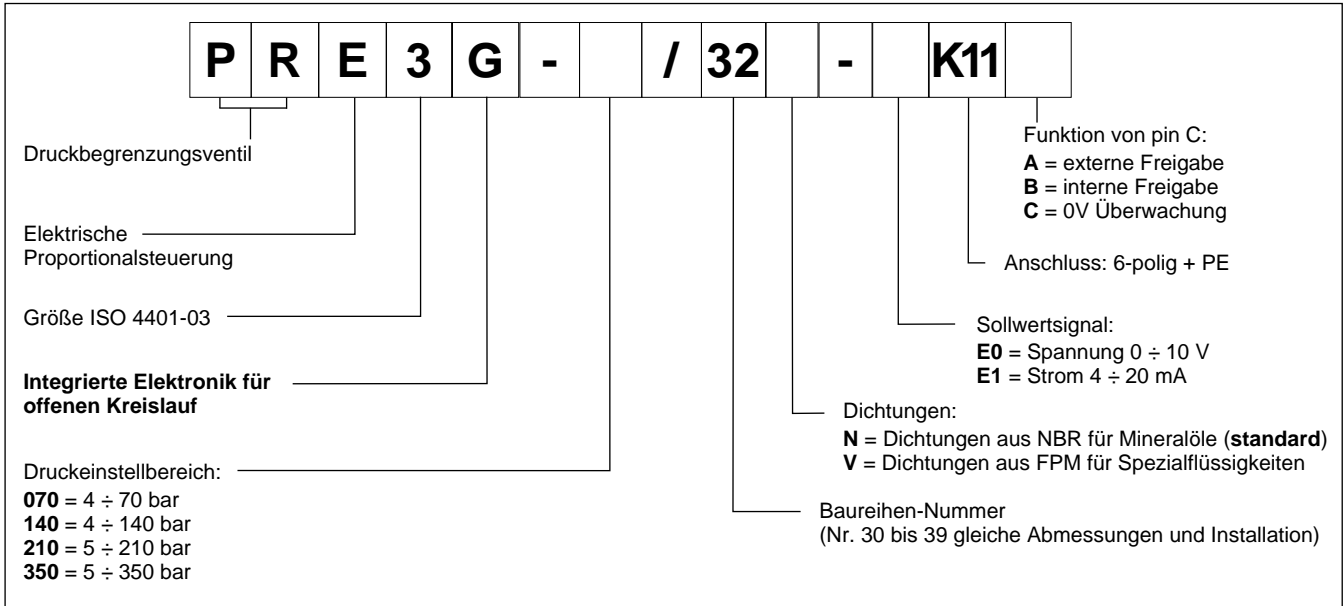

1.2 - Ausführliches Symbol

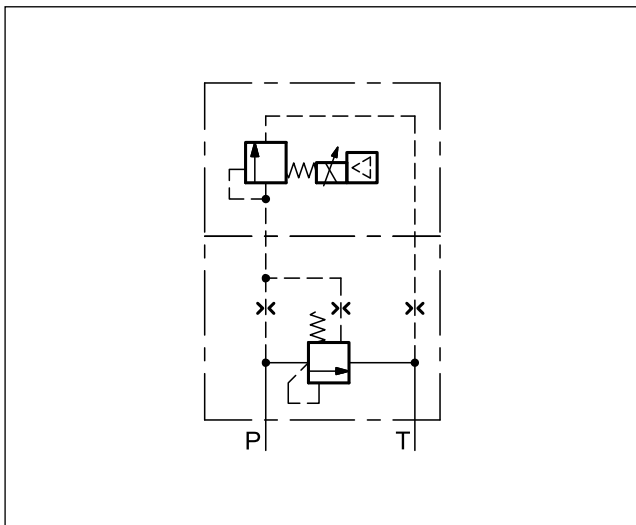

1.3 - Kompakte Elektronik

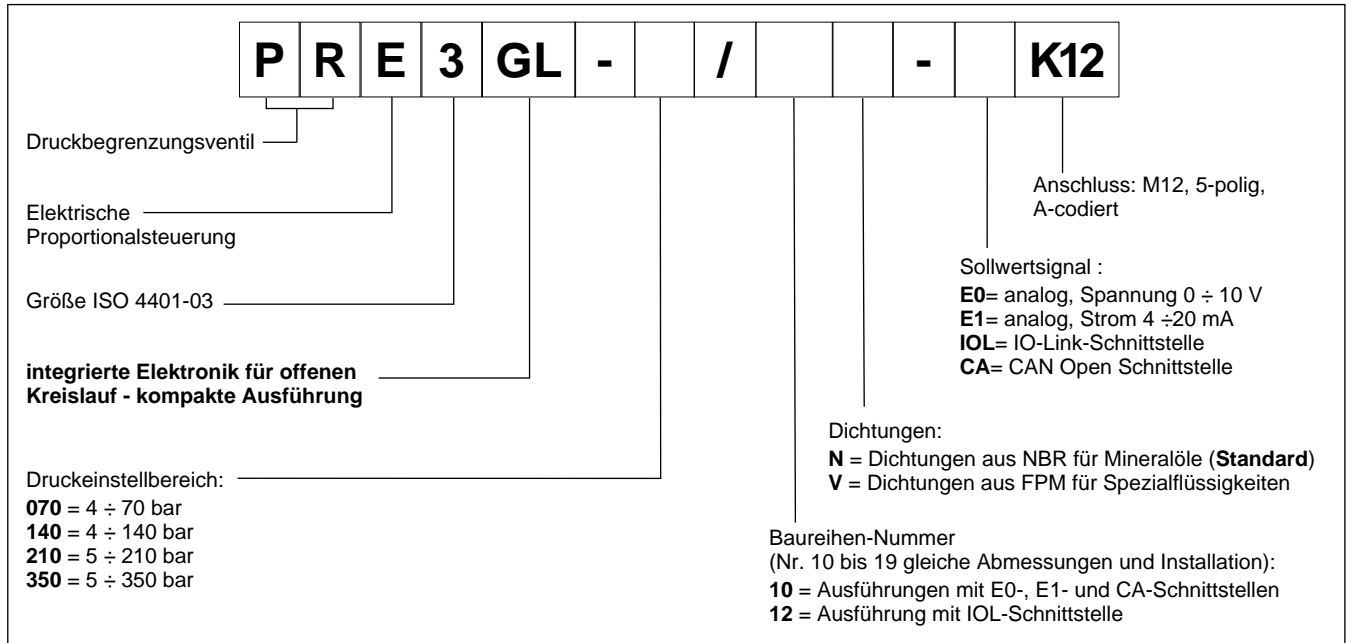

1.4 - Elektronik mit Feldbuskommunikation

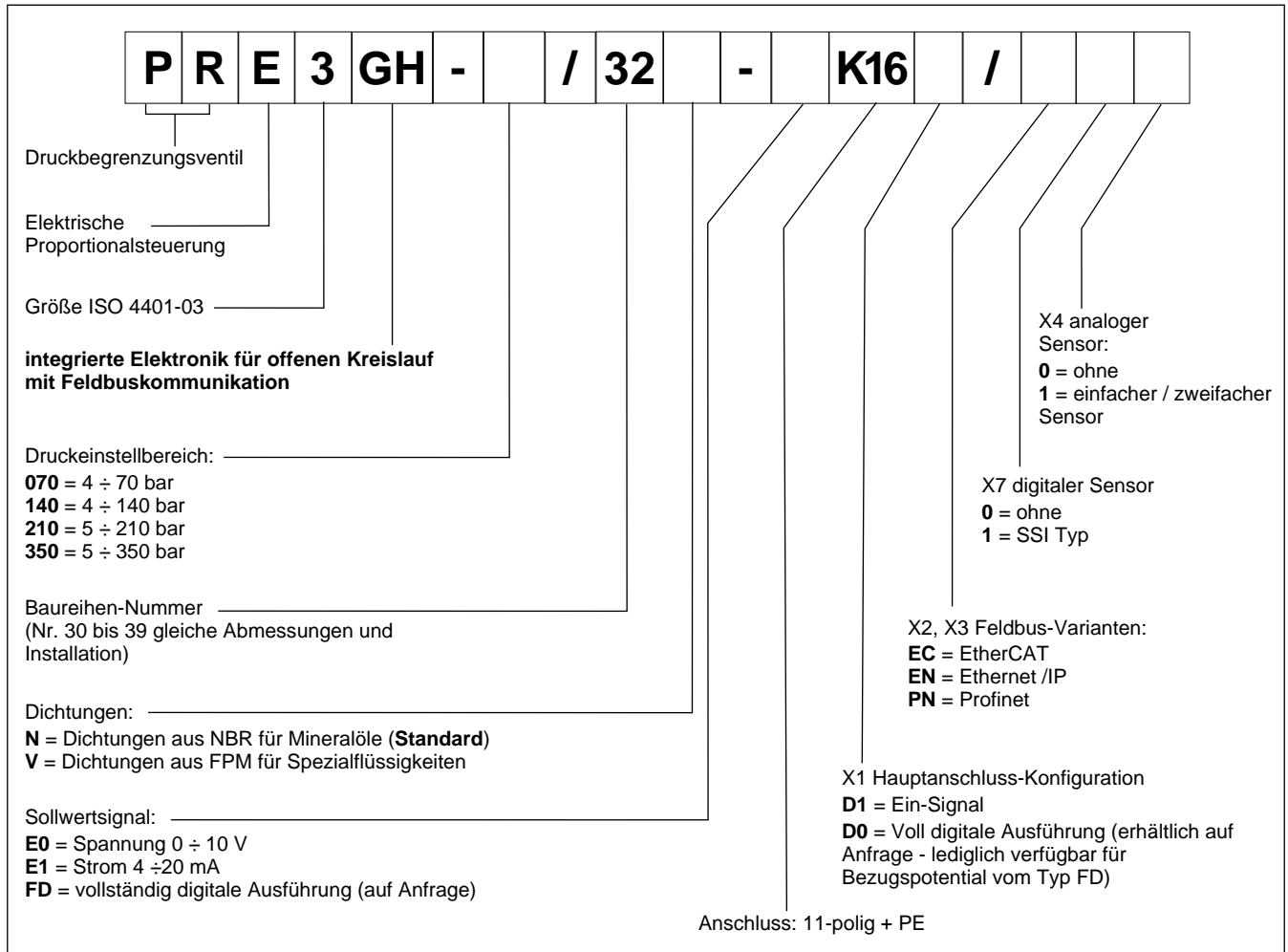

2 - ELEKTRONIK ALLGEMEINE DATEN

Einschaltdauer		100% (endlos)
Schutzart nach den Normen EN 60529		IP65/IP67 (HINWEIS)
Versorgungsspannung	V GS	24 (von 19 bis 30 V GS, Welligkeit max 3 Vpp)
Stromaufnahme	VA	25
Höchststrom	A	1,88
Externe Abstellsicherung		2A Verzögerung
Verwaltete Anomalien		Überlast und Überhitzung der Elektronik, Kabelbruch, Versorgungsalarman
Elektromagnetische Verträglichkeit (EMV) Abgaben EN 61000-6-4 Störfestigkeit EN 61000-6-2		Nach den Normen 2014/30/EU

HINWEIS: Der IP-Schutzgrad wird nur gewährleistet, wenn der Gegenstecker einer gleichwertigen IP-Schutz-Klasse entspricht und fachgerecht angeschlossen und installiert ist; Außerdem ist es auf Ausführungen GH notwendig, die eventuell nicht verwendeten Anschlüsse mit Schutzkappen zu schützen.

3 - PRE3G - STANDARDELEKTRONIK

3.1 - Elektrische Eigenschaften

Sollwerteingang: Spannungssignal (E0) Stromsignal (E1)	V GS mA	0 ÷ 10 (Impedanz Ri > 11 kohm) 4 ÷ 20 (Impedanz Ri = 58 ohm)
Überwachungssignal (Strom an die Magnetspule): Spannungssignal (E0) Stromsignal (E1)	V GS mA	0 ÷ 10 (Impedanz Ro > 1 kohm) 4 ÷ 20 (Impedanz Ro = 500 ohm)
Kommunikation für Diagnose		LIN-BUS Schnittstelle (als optionaler Bausatz zu verstehen)
Anschluss		6 Pin + PE (MIL-C-5015-G - DIN EN 175201-804)

3.2 - Integrierte Elektronik - Blockschaltbild

AUSFÜHRUNG A - externe Freigabe

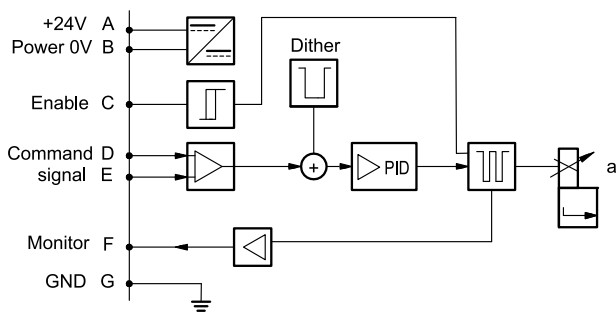

AUSFÜHRUNG B - interne Freigabe

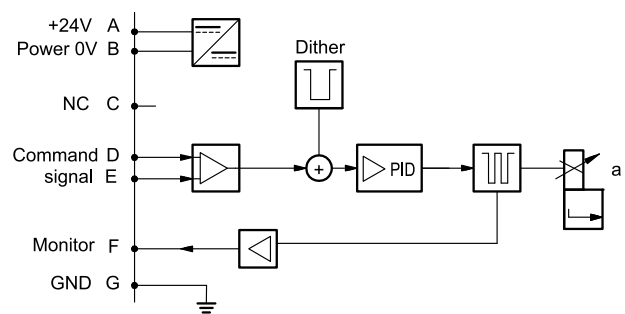

AUSFÜHRUNG C - 0V Überwachung

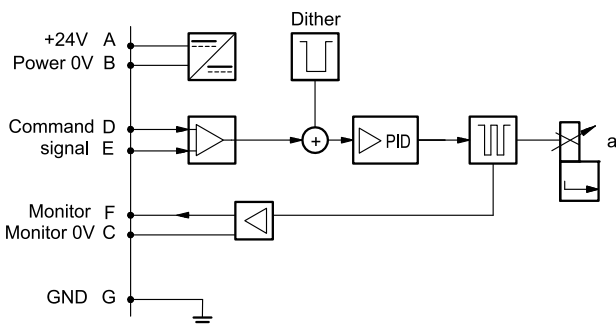

3.3 - Ausführungen mit Spannungssollwertsignal (E0)

Das Referenzsignal liegt zwischen 0 ÷ 10V.

Die Überwachungsfunktion der Ausführungen B und C ist mit einer Zeitverzögerung von 0,5 Sek. nach dem Einschalten der Elektronik verfügbar.

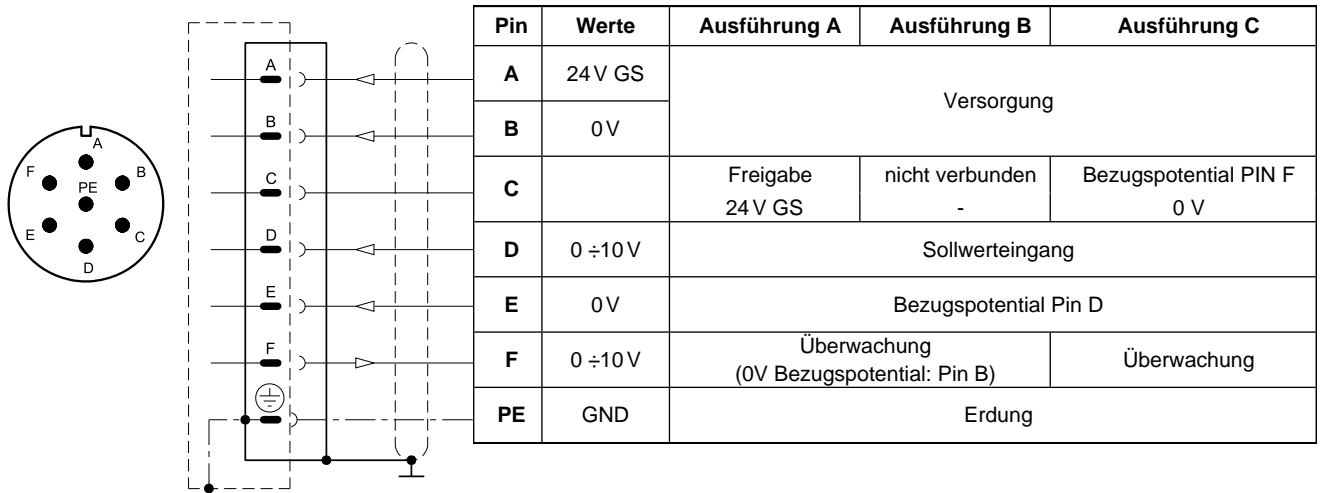
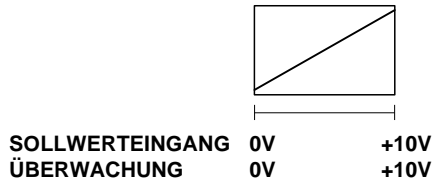

3.4 - Ausführungen mit Stromsollwertsignal (E1)

Das Referenzsignal wird mit Strom 4 ÷ 20 mA geliefert. Wenn der Versorgungsstrom niedriger als 4 mA ist, generiert die Elektronik die Fehlermeldung von Kabelbruch. Um diese Fehlermeldung zurückzusetzen, muss das Signal wieder in stand gesetzt werden.

Die Überwachungsfunktion der Ausführungen B und C ist mit einer Zeitverzögerung von 0,5 Sek. nach dem Einschalten der Elektronik verfügbar.

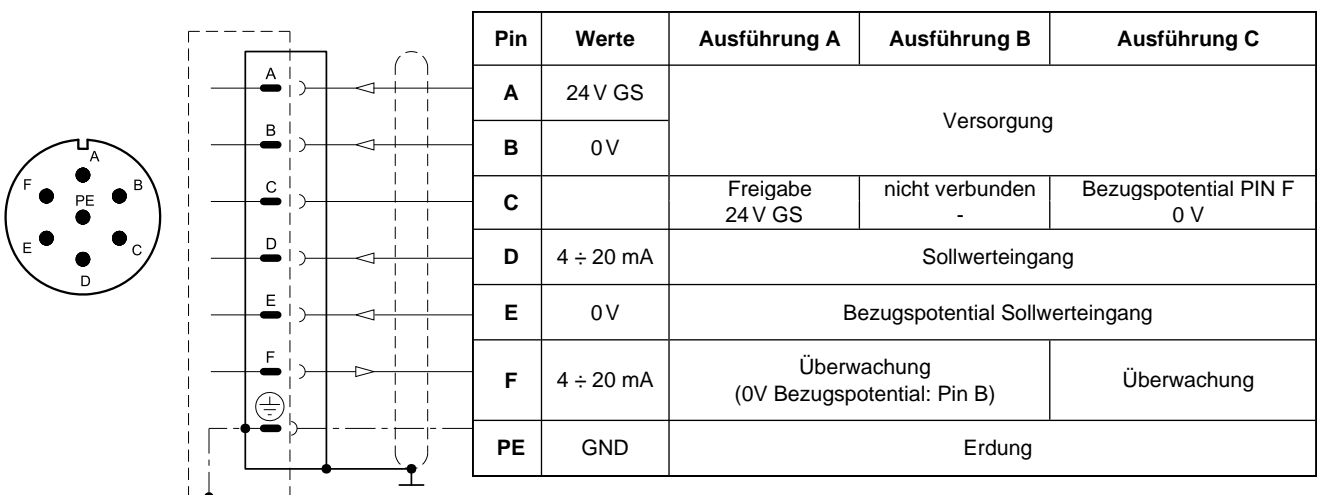
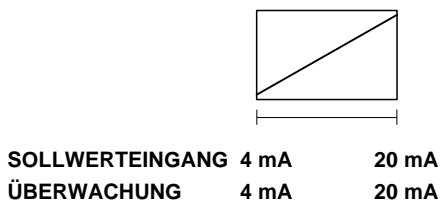

4 - PRE3GL - KOMPAKTE ELEKTRONIK

In IO-Link-Netzen ist die Länge der Verbindungskabel auf 20 Meter begrenzt. In der CA-Ausführung sind Pin 3 und Pin 5 bis 100 V galvanisch isoliert, um Erdschleifen zu vermeiden.

4.1 - Elektrische Eigenschaften

Sollwerteingang: Spannungssignal (E0) Stromsignal (E1)	V GS mA	0 ÷ 10 (Impedanz Ri > 11 kohm) 4 ÷ 20 (Impedanz Ri = 58 ohm)
Überwachungssignal (Strom an die Magnetspule): Spannungssignal (E0) Stromsignal (E1)	V GS mA	0 ÷ 5 (Impedanz Ro > 1 kohm) 4 ÷ 20 (Impedanz Ro = 500 ohm)
IO-Link-Schnittstelle (IOL): Datenrate	kBaud	IO-Link Port Class B 38,4
Can Open Schnittstelle (CA): Datenrate	kbit	10 ÷ 1000
Datenregister (nur IOL- und CA-Versionen)		Versorgungsspannung der Elektronik, Magnetfehler (Kurzschluss, fehlerhafte Konfiguration), Box-Temperatur.
Anschluss		M12, 5-polig, A-codiert (IEC 61076-2-101)

4.2 - Pin Belegung (Tabelle)

'E0' Anschluss

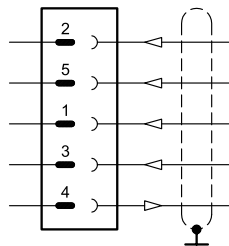

Pin	Wert	Funktion
2	24V DC	Versorgungsspannung (Magnet und Logik)
5	0V	
1	0 ÷ 10V	Sollwerteingang
3	0V	Bezugspotential Sollwerteingang
4	0 ÷ 5V	Überwachung (0V Referenz; Pin 5)

'E1' Anschluss

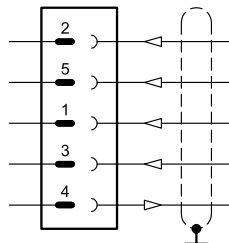

Pin	Wert	Funktion
2	24V DC	Versorgungsspannung (Magnet und Logik)
5	0V	
1	4 ÷ 20 mA	Sollwerteingang
3	0V	Bezugspotential Sollwerteingang
4	4 ÷ 20 mA	Überwachung (0V Referenz; Pin 5)

'IOL' Anschluss

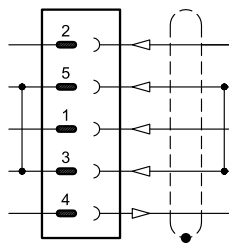

Pin	Wert	Funktion
2	2L+ 24V DC	Versorgungsspannung der Magneten
5	2L- 0V (GND)	
1	1L+ +24V DC	Logische und IO-Link-Versorgungsspannung
3	1L- 0V (GND)	
4	C/Q	IO-Link-Schnittstelle

HINWEIS: Pin 3 und Pin 5 sind in der Ventilelektronik miteinander verbunden. Die Bezugspotenziale 1L- und 2L- der beiden Versorgungsspannungen müssen auch kundenseitig miteinander verbunden sein.

'CA' Anschluss

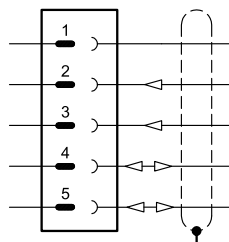

Pin	Wert	Funktion
1	CAN_SH	Abschirmung
2	24V DC	Versorgungsspannung
3	0V (GND)	
4	CAN H	Bus Verbdg. (high)
5	CAN_L	Bus Verbdg. (low)

5 - PRE3GH - FELDBUS ELEKTRONIK

Der 11 + PE-Pin-Anschluss ermöglicht eine separate Versorgungsspannung für jeweils Elektronik und die Magnete.

Steuerungs- und Ventilpositionsschemata gleich wie die Standardelektronikausführung. Entnehmen Sie bitte die Darstellungen in den Abschnitten 3.3 und 3.4.

5.1 - Elektrische Eigenschaften

Sollwerteingang:	Spannungssignal (E0) Stromsignal (E1) Digitalsignal (FD)	V GS mA	0 ÷ 10 (Impedanz Ri > 11 kohm) 4 ÷ 20 (Impedanz Ri = 58 ohm) über Feldbus
Überwachungssignal (Strom an die Magnetspule):	Spannungssignal (E0) Stromsignal (E1)	V GS mA	0 ÷ 10 (Impedanz Ro > 1 kohm) 4 ÷ 20 (Impedanz Ro = 500 ohm)
Kommunikation / Diagnose			über Bus registrieren
Kommunikationsschnittstellen standard			IEC 61158
Physikalische Kommunikation			schnelles Ethernet, isoliert 100er Basis TX
Leistungsanschluss			11 pin + PE (DIN 43651)

5.2 - X1 Tabelle der Hauptverbindungsstifte

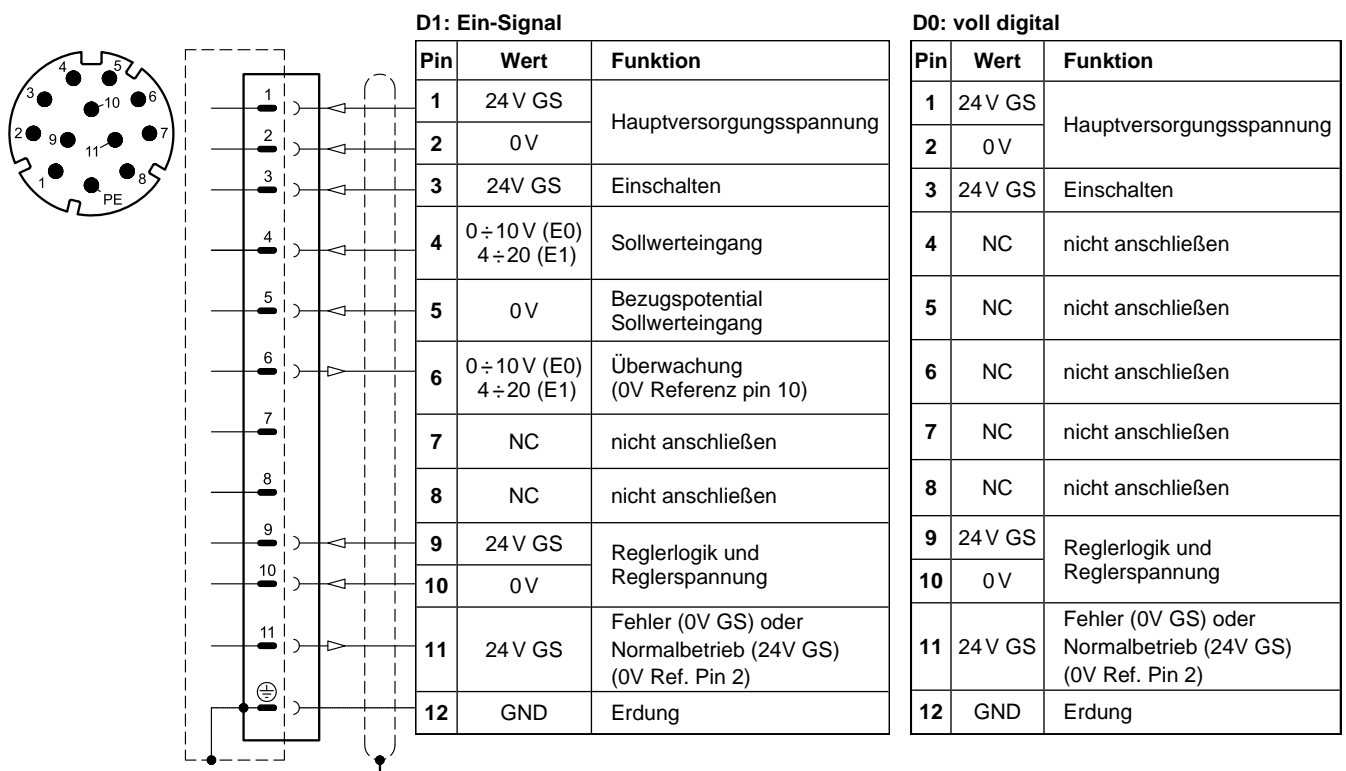

5.3 - FELDBUS-Schnittstellen

Bitte verdrahten Sie jeweils gemäß der Richtlinien des relevanten Standardkommunikationsprotokolls. Die eventuell nicht verwendeten Anschlüsse müssen mit entsprechenden Schutzkappen geschützt werden, damit der Schutz gegen die Verwitterung nicht annulliert wird.

X2 (IN) Schnittstelle : M12 D 4-polig, Buchse



Pin	Wert	Funktion
1	TX+	Sender
2	RX+	Empfänger
3	TX-	Sender
4	RX-	Empfänger
GEHÄUSE	Abschirmung	

X3 (OUT) Schnittstelle: M12 D 4-polig, Buchse



Pin	Wert	Funktion
1	TX+	Sender
2	RX+	Empfänger
3	TX-	Sender
4	RX-	Empfänger
GEHÄUSE	Abschirmung	

HINWEIS: Es wird empfohlen, die Abschirmung an das Steckergehäuse anzuschließen.

5.4 - Schnittstelle für digitalen Sensor

X7 Schnittstelle: M12 A 8-polig, Buchse

AUSFÜHRUNG 1: SSI Typ

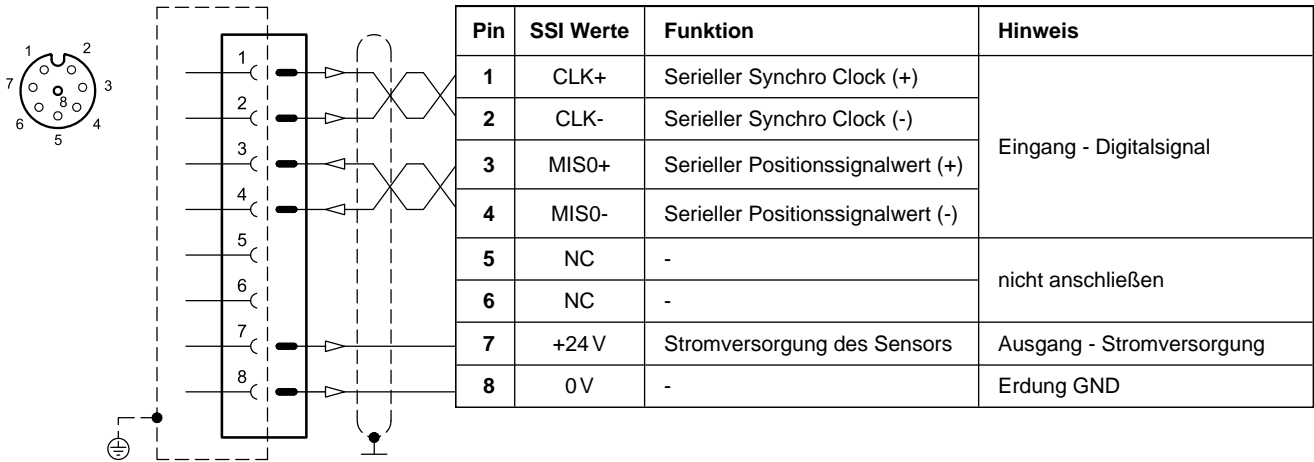

5.5 - Schnittstelle für analogen Sensor

X4 Schnittstelle: M12 A 4-polig, Buchse

Einfacher / Zweifacher Sensor

(einfach oder zweifach; ist eine via Software wählbare Option)

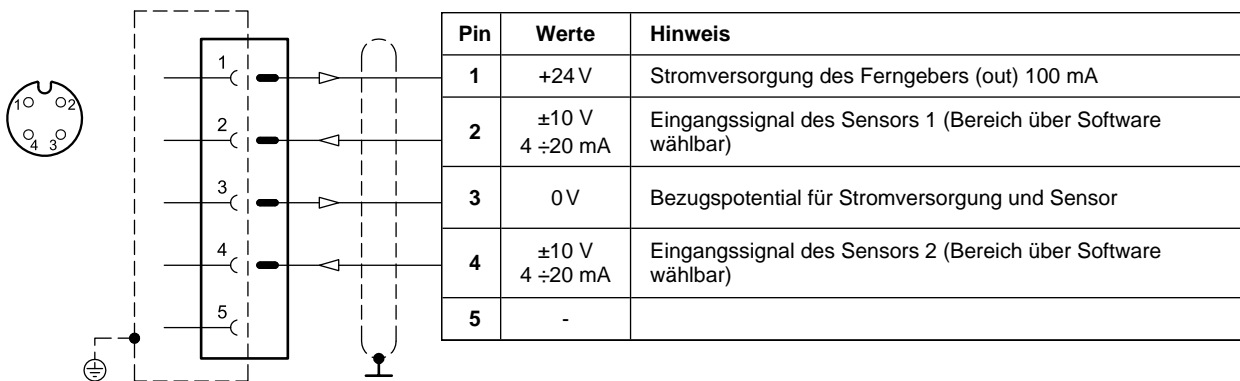

6 - KENNLINIEN

(Werte mit Viskosität 36 cSt und 50°C)

Die Diagramme stellen die typischen Kennlinien bezüglich des Bezugspotentials für die verfügbaren Druckbereiche dar. Die Messungen werden bei einem Eingangsvolumenstrom von $Q = 10$ l/min durchgeführt. Die Kennlinien werden ohne Gegendruck in der Leitung T und mit der durch die integrierte Elektronik festgestellten Linearitätskompensation gemessen.

Der maximale Skalenwert wird bei einem Volumenstrom von 10 l/min werkseitig geeicht. Bei höherem Volumenstrom erhöht sich der Skalendwert deutlich - siehe hierzu auch Diagramm $p_{max} = f(Q)$.

DRUCKREGELUNG $p = f(I)$

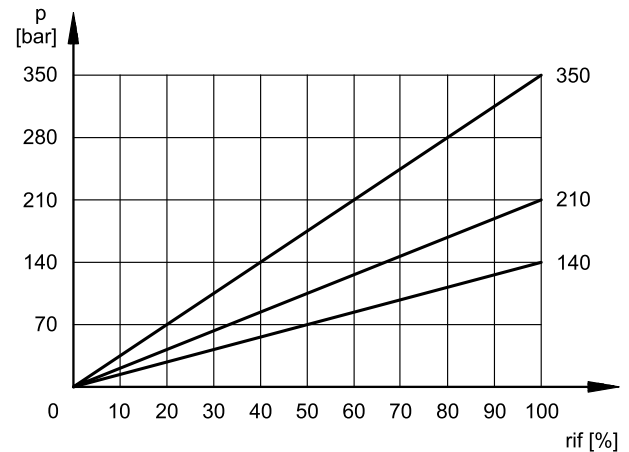
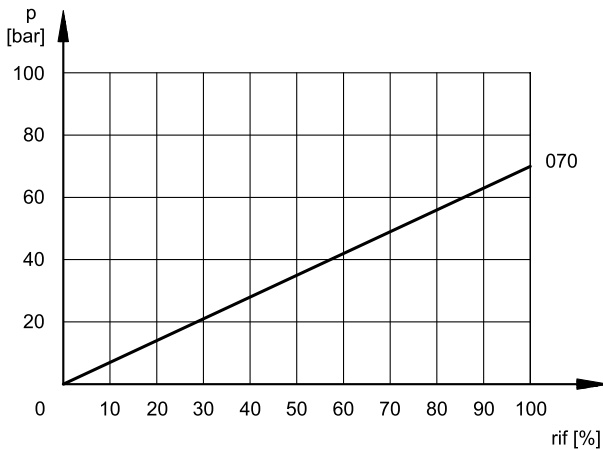

MINIMALER GESTEUERTER DRUCK $p_{min} = f(Q)$

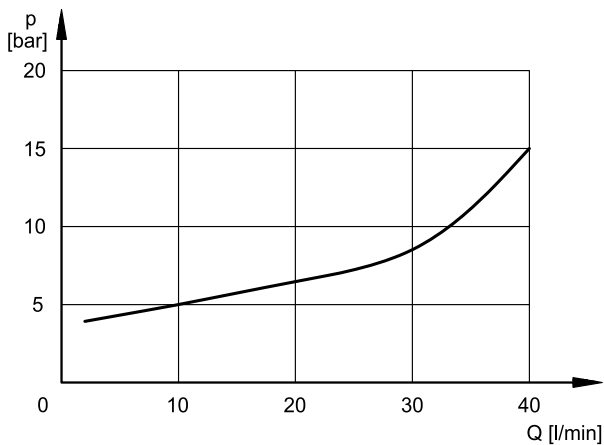

DRUCKÄNDERUNG $p_{max} = f(Q)$

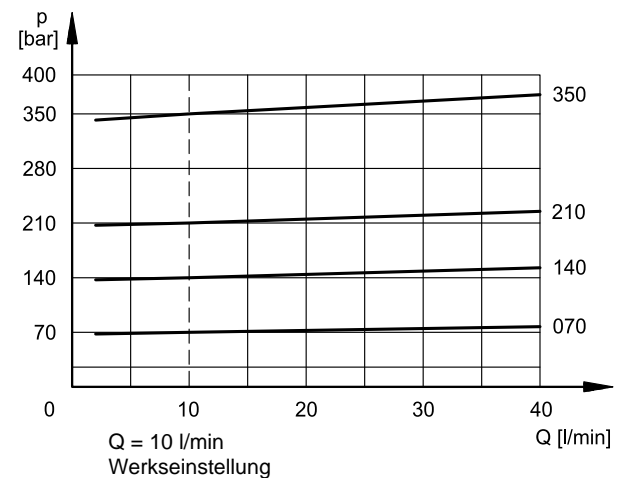

7 - ANSPRECHZEITEN

(Kennwerte sind mit Mineralöl mit einer Viskosität von 36 cSt und bei 50 °C und integrierter Elektronik ermittelt)

Die Ansprechzeit ist die Zeit, die das Ventil benötigt, um 90% des Einstelldruckwerts nach einer plötzlichen Änderung des Steuerungssignals zu erreichen.

Die Tabelle stellt die typischen Ansprechzeiten eines PRE3G Ventils dar, die bei einem Eingangsvolumenstrom von $Q = 10$ l/min und einem Druckölvolumen von 0,1 Litern gemessen werden.

Die Ansprechzeit wird sowohl von dem Volumenstrom als auch von der in der Rohrleitung komprimierten Ölmenge beeinflusst.

SPRUNGANTWORT	0 → 100%	100 → 0%
Ansprechzeit [ms]	80	40

8 - PRE3G: ABMESSUNGEN UND ANSCHLÜSSE

Maßangaben in mm

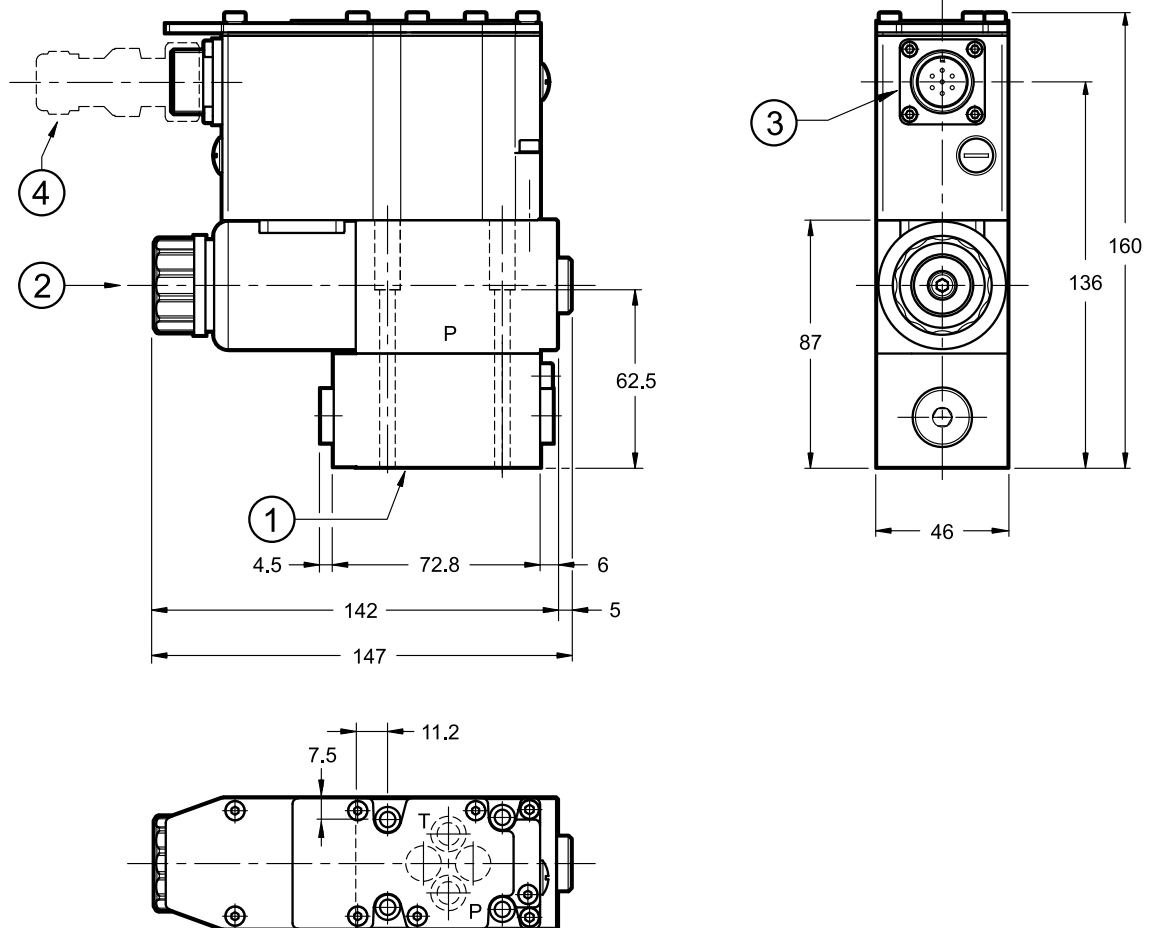

HINWEIS:

Bei der ersten Inbetriebnahme oder nach längerer Nichtbenutzung muss das Ventil entlüftet werden. Dieses geschieht durch die Entlüftungsschraube (2), die sich am Ende des Magnetrohrs befindet.

Befestigungsschrauben: 4 Schrauben ISO 4762 M5x70

Anzugsmoment: 5 Nm (Schrauben A 8.8)

Gewindebohrung: M5x10

1	Anschlussbild mit Abdichtungsringen: 4 OR Typ 2037 - 90 shore (9.25 x 1.78)
2	Entlüftung (Imbusschlüssel 4)
3	Anschluss, 6-polig + PE
4	Passender Gegenstecker 6-polig + PE, Buchse Typ MIL-5015-G Separat zu bestellen siehe hierzu bitte Katalog 89 000

9 - PRE3GL: ABMESSUNGEN UND ANSCHLÜSSE

Maßangaben in mm

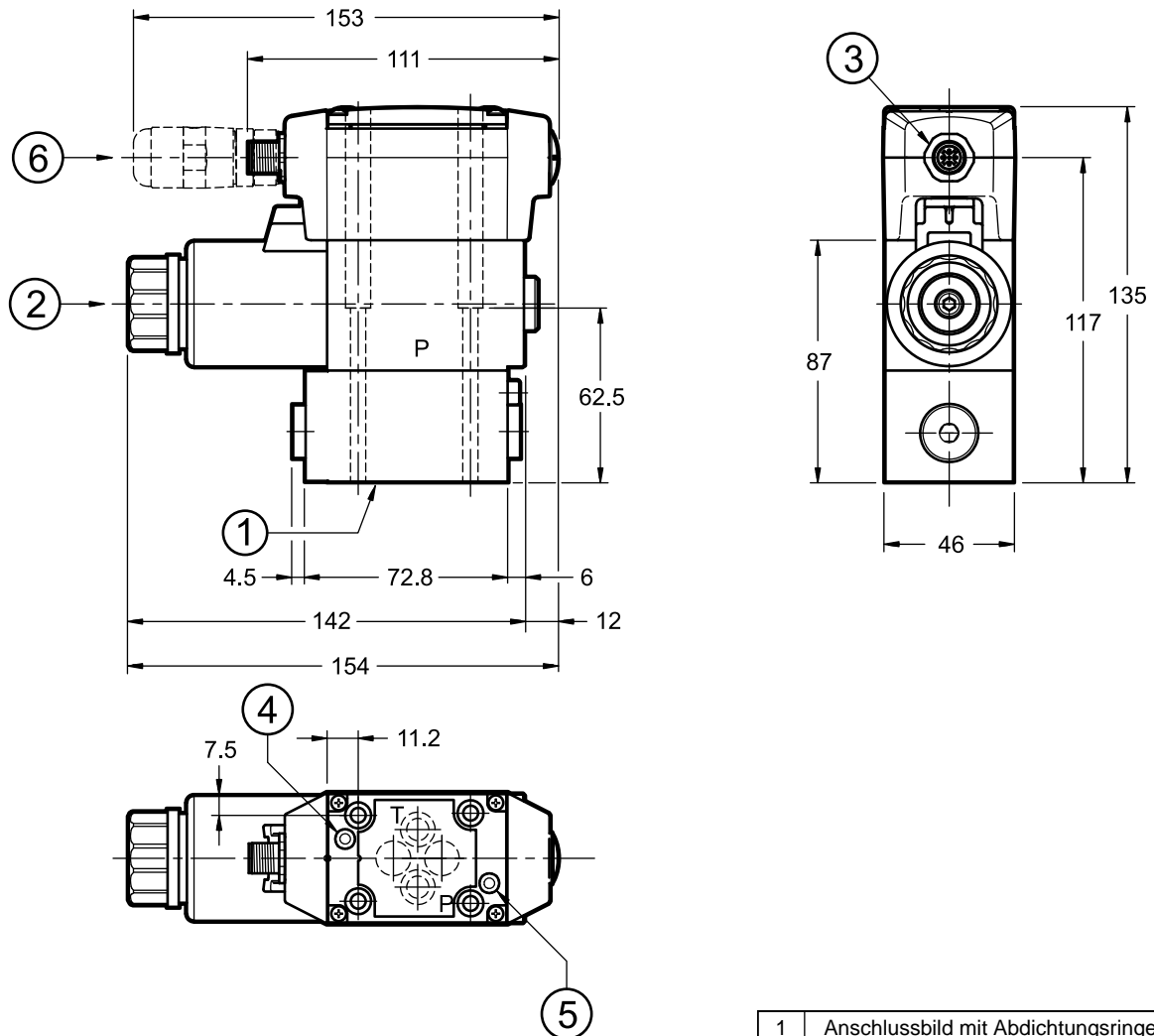

HINWEIS:

Bei der ersten Inbetriebnahme oder nach längerer Nichtbenutzung muss das Ventil entlüftet werden. Dieses geschieht durch die Entlüftungsschraube (2), die sich am Ende des Magnetrohrs befindet.

Befestigungsschrauben: 4 Schrauben ISO 4762 M5x70

Anzugsmoment: 5 Nm (Schrauben A 8.8)

Gewindebohrung: M5x10

1	Anschlussbild mit Abdichtungsringen: N. 4 OR Typ 2037 (9.25x1.78) - 90 Shore
2	Entlüftung (Inbusschlüssel 4)
3	Anschluss M12 A 5-polig
4	L1 LED
5	L2 LED
6	Passender Gegenstecker M12 5-Polig A-codiert, Buchse Separat zu bestellen Siehe hierzu bitte Katalog 89 000

10 - PRE3GH: ABMESSUNGEN UND ANSCHLÜSSE

Maßangaben in mm

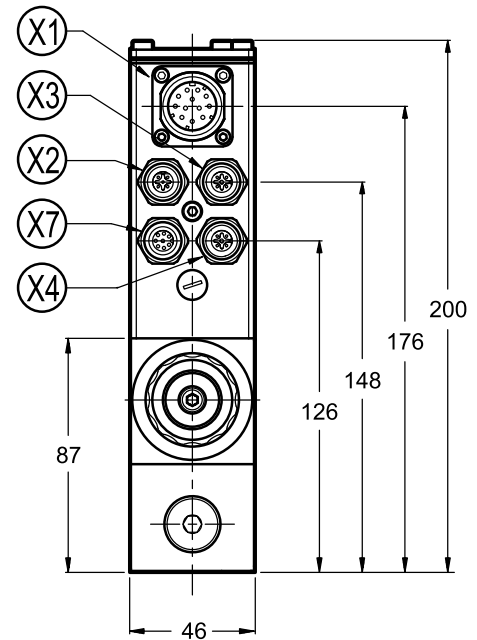
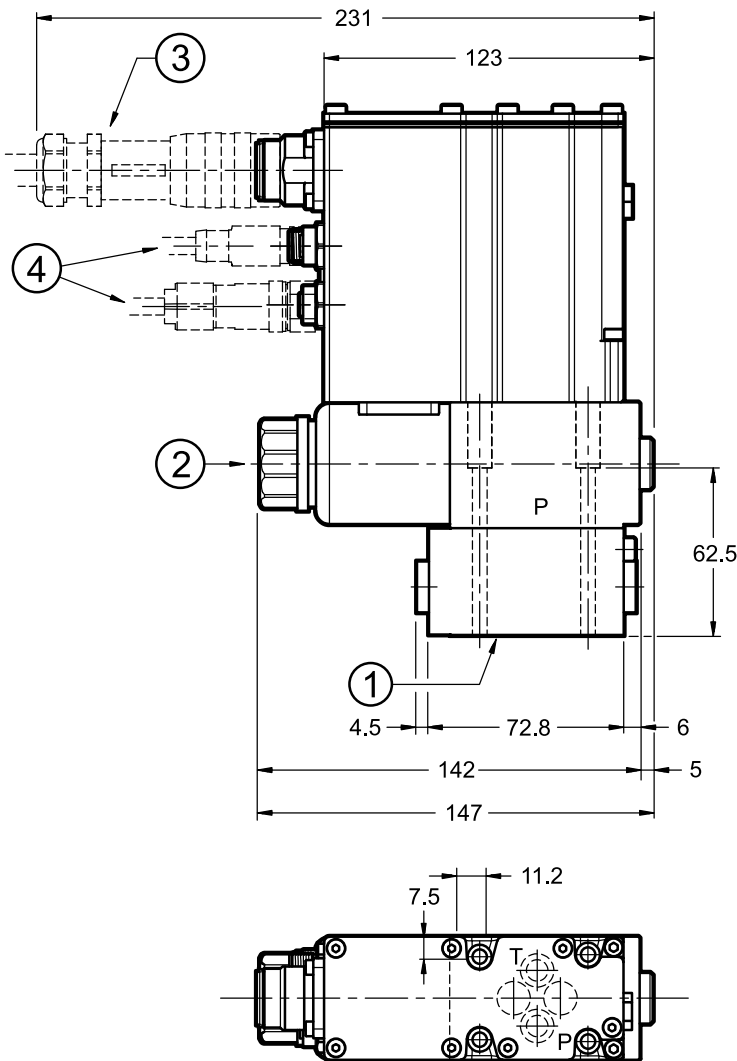

X1	Hauptanschluss 11-polig + PE
X2	Feldbuskommunikation (IN)
X3	Feldbuskommunikation (OUT)
X4	Schnittstelle für analogen Sensor
X7	Schnittstelle für digitalen Sensor

1	Anschlussbild mit Abdichtungsringen: 4 OR Typ 2037 (9.25x1.78) - 90 Shore
2	Entlüftung (Inbusschlüssel 4)
3	Passender Gegenstecker 11-polig + PE Separat zu bestellen Siehe hierzu bitte Katalog 89 000
4	Passender Gegenstecker für Feldbuskommunikation und Signale Separat zu bestellen Siehe hierzu bitte Katalog 89 000

HINWEIS 1: Bei der ersten Inbetriebnahme oder nach längerer Nichtbenutzung muss das Ventil entlüftet werden. Dieses geschieht durch die Entlüftungsschraube (2), die sich am Ende des Magnetrohrs befindet.

HINWEIS 2: Abhängig von der gewählten Version könnten keine X4- und X7-Anschlüsse vorhanden sein.

In Abschnitt 5 finden Sie die Anschlussbeschreibungen und die Anschlussbelegung.

Befestigungsschrauben: 4 Schrauben
ISO 4762 M5x70

Anzugsmoment: 5 Nm (Schrauben A 8.8)

Gewindebohrung: M5x10

11 - HYDRAULISCHE DRUCKMEDIEN

Verwenden Sie Hydraulikflüssigkeiten auf Mineralölbasis Typ HL oder HM nach ISO 6743-4. Für diese Flüssigkeiten verwenden Sie Dichtungen aus NBR (Code N). Für Flüssigkeiten vom Typ HFDR (Phosphorester) verwenden Sie Dichtungen aus FPM (Code V). Wenn Sie andere Druckmedien verwenden, zum Beispiel HFA, HFB, HFC, wenden Sie sich bitte an unser technisches Büro.

Der Betrieb mit Flüssigkeitstemperaturen über 80°C führt zum schnellen Verfall der Qualität der Flüssigkeiten und Dichtungen. Die physikalischen und chemischen Merkmale der Flüssigkeit müssen beibehalten werden.

12 - INSTALLATION

Wir empfehlen, diese Ventile entweder in horizontaler oder in vertikaler Position mit dem Magnet nach unten zu installieren. Wenn das Ventil in der vertikalen Achse mit dem Magnet nach oben installiert wird, sollten Sie mögliche Abweichungen des minimalen steuerbaren Drucks von den im Abschnitt 6 angegebenen Kennwerten berücksichtigen.

Stellen Sie sicher, dass sich keine Luft im Hydrauliksystem befindet. Bei bestimmten Anwendungen kann es erforderlich sein, die in dem Magnetrohr eingeschlossene Luft zu entlüften, indem die Entlüftungsschraube in der Magnetrohr gelöst wird.

Stellen Sie sicher, dass das Magnetrohr immer mit Öl gefüllt ist. Stellen Sie zudem sicher, dass die Entlüftungsschraube am Ende des Entlüftungsvorgangs korrekt geschlossen wird.

Verbinden Sie den T-Anschluss des Ventils direkt mit dem Tank.

Jeder beliebig auftretende Gegendruck in der Tankleitung addiert sich direkt und unmittelbar zu dem zu steuernden Druck. Unter Betriebsbedingungen ist der maximal zulässige Gegendruck in der Tankleitung 2 bar.

Die Ventile werden mit Inbusschrauben oder Zugstangen auf einer ebenen Fläche befestigt, deren Ebenheits- und Rauheitswerte gleich oder besser sind als die durch die entsprechenden Symbole angegebenen Werte.

Wenn Mindestwerte nicht eingehalten werden, kann Flüssigkeit zwischen Ventil und Auflagefläche austreten.

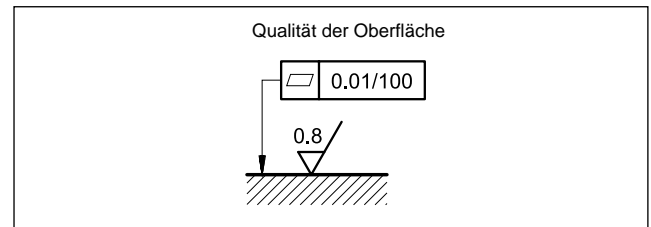

13 - ZUBEHÖRTEILE

(Separate Bestellung)

13.1 - Gegenstecker

Gegenstecker müssen separat bestellt werden. Siehe Katalog 89 000.



Für die Ausführungen K11 und K16 empfehlen wir die Wahl eines Metallsteckers, um elektromagnetische Störungen zu vermeiden und die EMV-Vorschriften zur elektromagnetischen Verträglichkeit einzuhalten. Wenn Sie sich für einen Kunststoffstecker entscheiden, stellen Sie sicher, dass dieser die IP- und EMV-Schutzeigenschaften des Ventils gewährleistet und beibehält.

13.2 - Gegenstecker und Schutzkappen für die Feldbus-Schnittstelle und für die Sensoren

Diplomatic bietet sowohl zu verdrahtende Ersatzteile als auch einsatzbereite Kabelsätze an. Bitte beachten Sie den Katalog 89 000.

13.3 - Abmessung des Anschlusskabels

Die optimale Verdrahtung besteht aus 7 isolierten Leitern mit getrennter Abschirmung für Signale (Befehl und Überwachung) und mit einer insgesamten Abschirmung.

Querschnitt für die Stromversorgung:

- Kabellänge bis 20 m: 1,0 mm²
- Kabellänge bis 40 m: 1,5 mm² (IO-Link ausgeschlossen)

Querschnitt für Signale (Befehl und Überwachung):

- 0,50 mm²

13.4 - Kit für Start-Up LINPC-USB

Einrichtung für Start-Up und Diagnose, siehe Katalog 89 850.

14 - GRUNDPLATTEN

(siehe Katalog 51 000)

Typ PMMD-AI3G mit rückseitigen Anschlüssen
Typ PMMD-AL3G mit seitlichen Anschlüssen
Anschlüsse P, T, A, B: 3/8" BSP



PRE3G*

DUPLOMATIC
MOTION SOLUTIONS
*a member of **DAIKIN** group*

DUPLOMATIC MS Spa

via Mario Re Depaolini, 24 | 20015 Parabiago (MI) | Italy

T +39 0331 895111 | E vendite.ita@duplomatic.com | sales.exp@duplomatic.com

duplomaticmotionsolutions.com