

DSE5

VALVOLA DIREZIONALE A COMANDO PROPORZIONALE SERIE 10

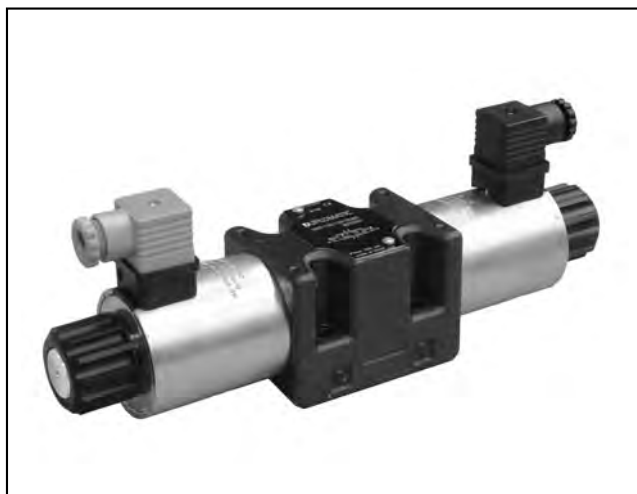

ATTACCHI A PARETE ISO 4401-05

p max 320 bar
Q max 90 l/min

PIANO DI POSA

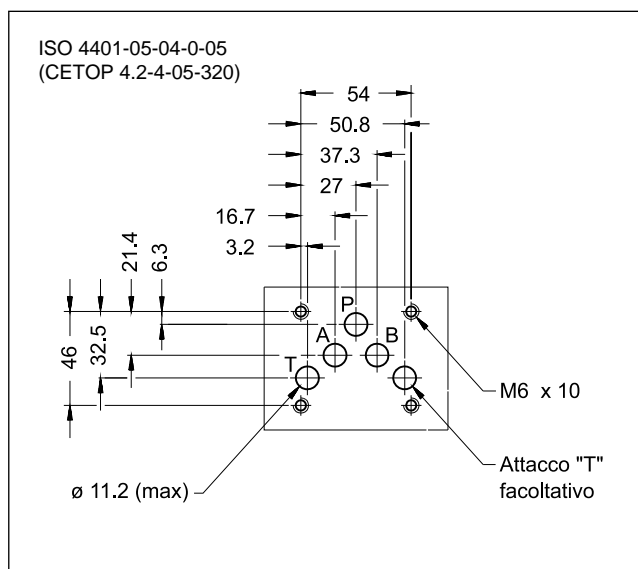

PRESTAZIONI

(rilevate con olio minerale con viscosità 36 cSt a 50 °C ed elettronica di comando)

Pressione massima di esercizio Attacchi P - A - B	bar	320
Attacco T versione standard		210
Attacco T versione con attacco Y		320
Portata nominale con Δp 10 bar P-T	l/min	30 - 60
Tempi di risposta	vedere paragrafo 6	
Isteresi (con PWM 100 Hz)	% di Q_{max}	< 6%
Ripetibilità	% di Q_{max}	< $\pm 1,5\%$
Caratteristiche elettriche	vedere paragrafo 5	
Campo temperatura ambiente	°C	-20 / +60
Campo temperatura fluido	°C	-20 / +80
Campo viscosità fluido	cSt	10 ÷ 400
Grado di contaminazione del fluido	secondo ISO 4406:1999 classe 18/16/13	
Viscosità raccomandata	cSt	25
Massa	kg	4,4
		5,9

PRINCIPIO DI FUNZIONAMENTO

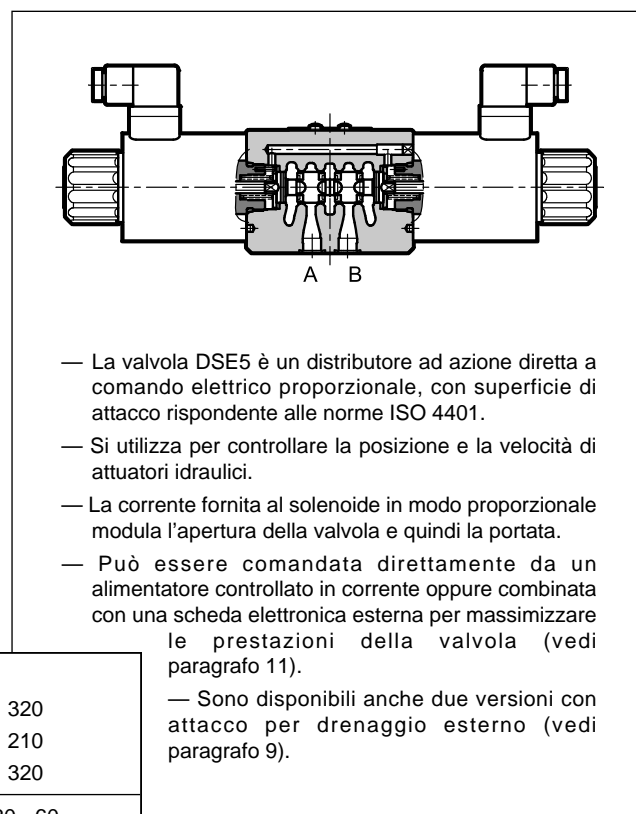

SIMBOLI IDRAULICI (tipici)

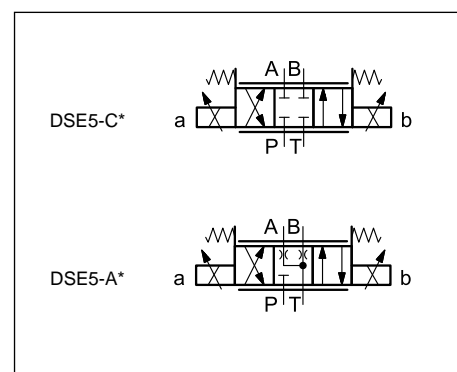

3 - CURVE CARATTERISTICHE

(rilevate con olio minerale con viscosità 36 cSt a 50 °C e con elettronica di comando)

Curve tipiche di regolazione portata a Δp costante in funzione della corrente al solenoide (versione D24 corrente massima 1600 mA), rilevate per i vari cursori disponibili.

I Δp di riferimento sono misurati tra le bocche P e T della valvola.

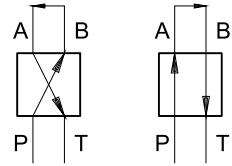

CURSORE C30

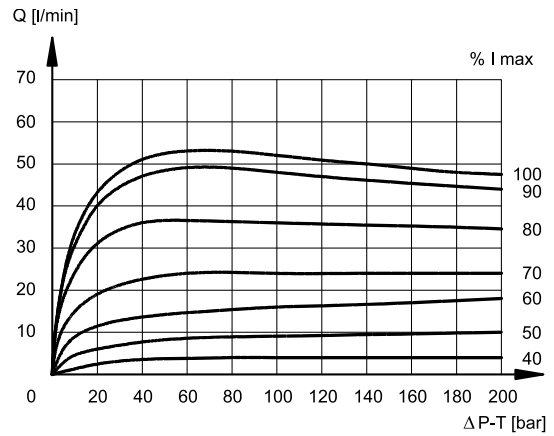
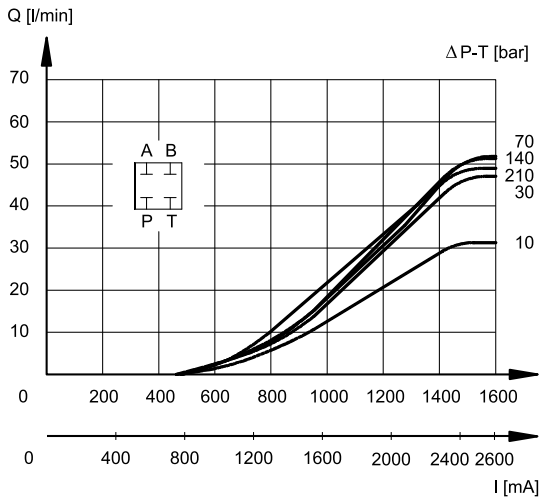

CURSORE C60

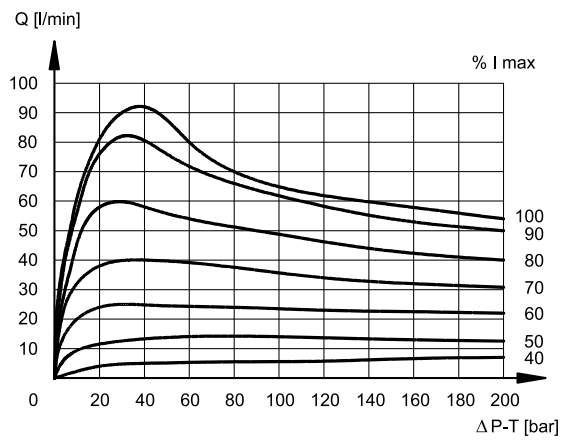
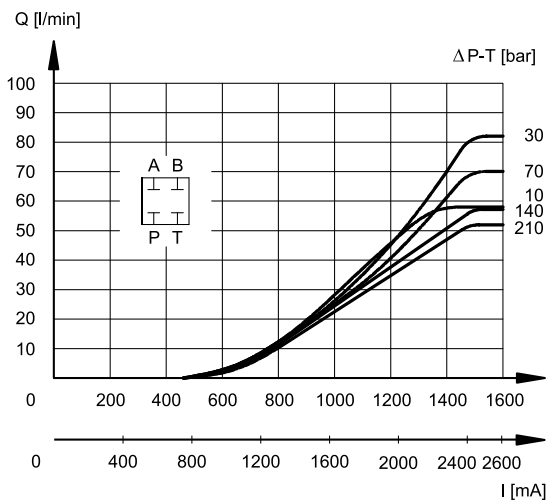

CURSORE A30

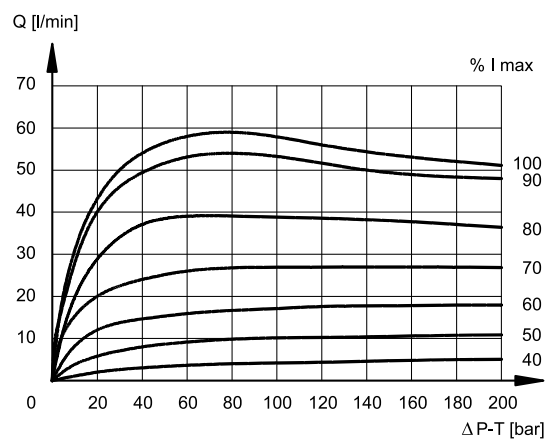
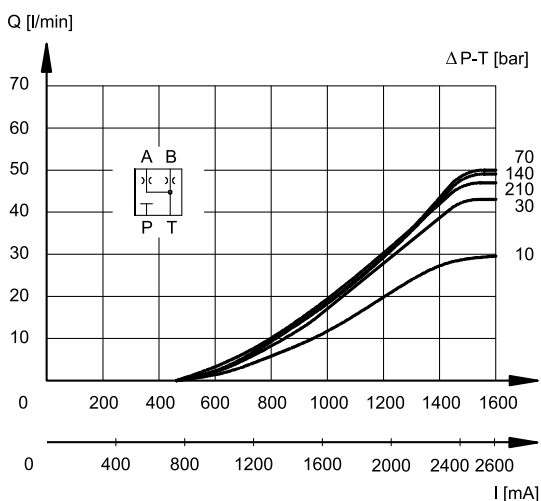



CURSORE A60

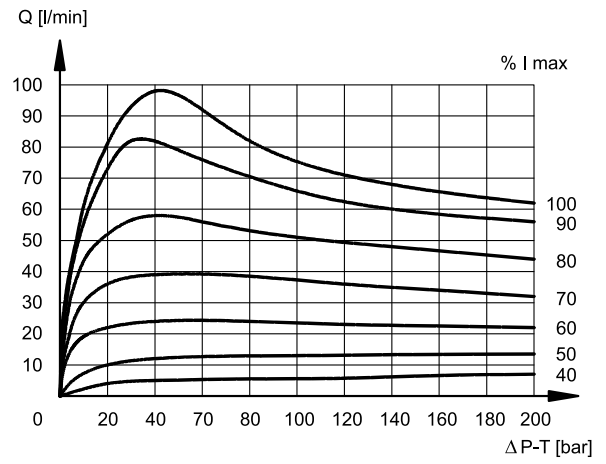
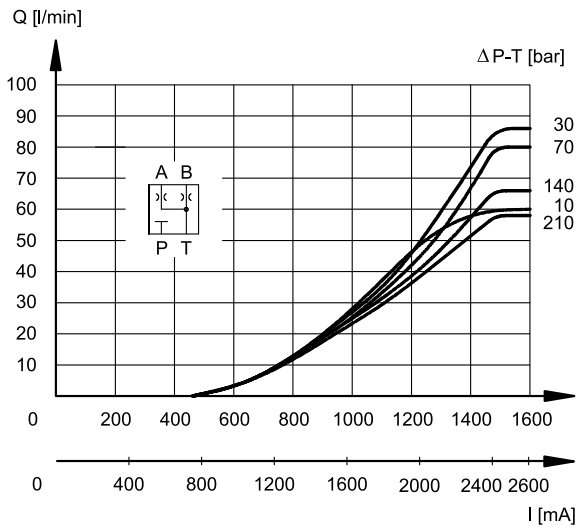

4 - FLUIDI IDRAULICI

Usare fluidi idraulici a base di olio minerale tipo HL o HM secondo ISO 6743-4. Per questi tipi di fluidi, utilizzare guarnizioni in NBR (codice N). Per fluidi tipo HFDR (esteri fosforici) utilizzare guarnizioni in FPM (codice V). Per l'uso di altri tipi di fluidi come ad esempio HFA, HFB, HFC consultare il nostro Ufficio Tecnico.

L'esercizio con fluido a temperatura superiore a 80 °C comporta un precoce decadimento della qualità del fluido e delle guarnizioni. Il fluido deve essere mantenuto integro nelle sue proprietà fisiche e chimiche.

5 - CARATTERISTICHE ELETTRICHE

Elettromagnete proporzionale

L'elettromagnete proporzionale è costituito da due parti separabili: canotto e bobina.

Il canotto, avvitato sul corpo valvola, contiene l'ancora mobile le cui particolarità costruttive consentono di minimizzare gli attriti di scorrimento riducendone l'isteresi.

La bobina viene montata sul canotto e fissata con ghiera di bloccaggio.

Può essere ruotata di 360° compatibilmente con gli ingombri.

TENSIONE NOMINALE	V CC	12	24
RESISTENZA (A 20°C)	ohm	3.1	8.65
CORRENTE MASSIMA	A	2.6	1.6
DURATA D'INSERZIONE	100%		
COMPATIBILITÀ ELETTRICITÀ (EMC)	Conforme alla direttiva 2014/30/UE		
CLASSE DI PROTEZIONE Agenti atmosferici (CEI EN 60529) Isolamento avvolgimento (VDE 0580) Impregnazione	IP65 classe H classe F		

6 - TEMPI DI RISPOSTA

(rilevati con olio minerale con viscosità 36 cSt a 50 °C ed elettronica di comando)

Il tempo di risposta rappresenta il ritardo con cui il cursore della valvola raggiunge il 90% del valore di posizione impostato a seguito di una variazione a gradino del segnale di comando.

In tabella sono riportati i tempi tipici di risposta rilevati con cursore C60 e $\Delta p = 20$ bar P-T.

VARIAZIONE SEGNALE DI COMANDO	0 → 100%	100 → 0%
Tempo di risposta [ms]	50	40

7 - INSTALLAZIONE

Le valvole DSE5 possono essere installate in qualsiasi posizione senza pregiudicare il corretto funzionamento.

Assicurarsi che il circuito idraulico sia esente da aria.

Il fissaggio delle valvole viene fatto mediante viti o tiranti con appoggio su una superficie rettificata a valori di planarità e rugosità uguali o migliori a quelli indicati dalla apposita simbologia. Se i valori minimi di planarità e/o rugosità non sono rispettati, possono facilmente verificarsi trafiletti di fluido tra valvola e piano di appoggio.

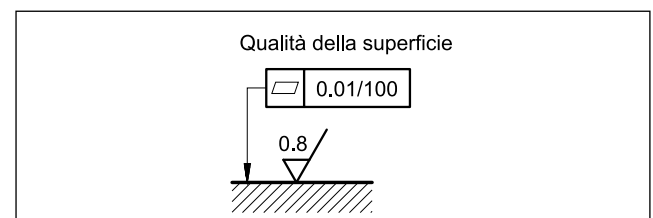

8 - DIMENSIONI DI INGOMBRO E DI INSTALLAZIONE

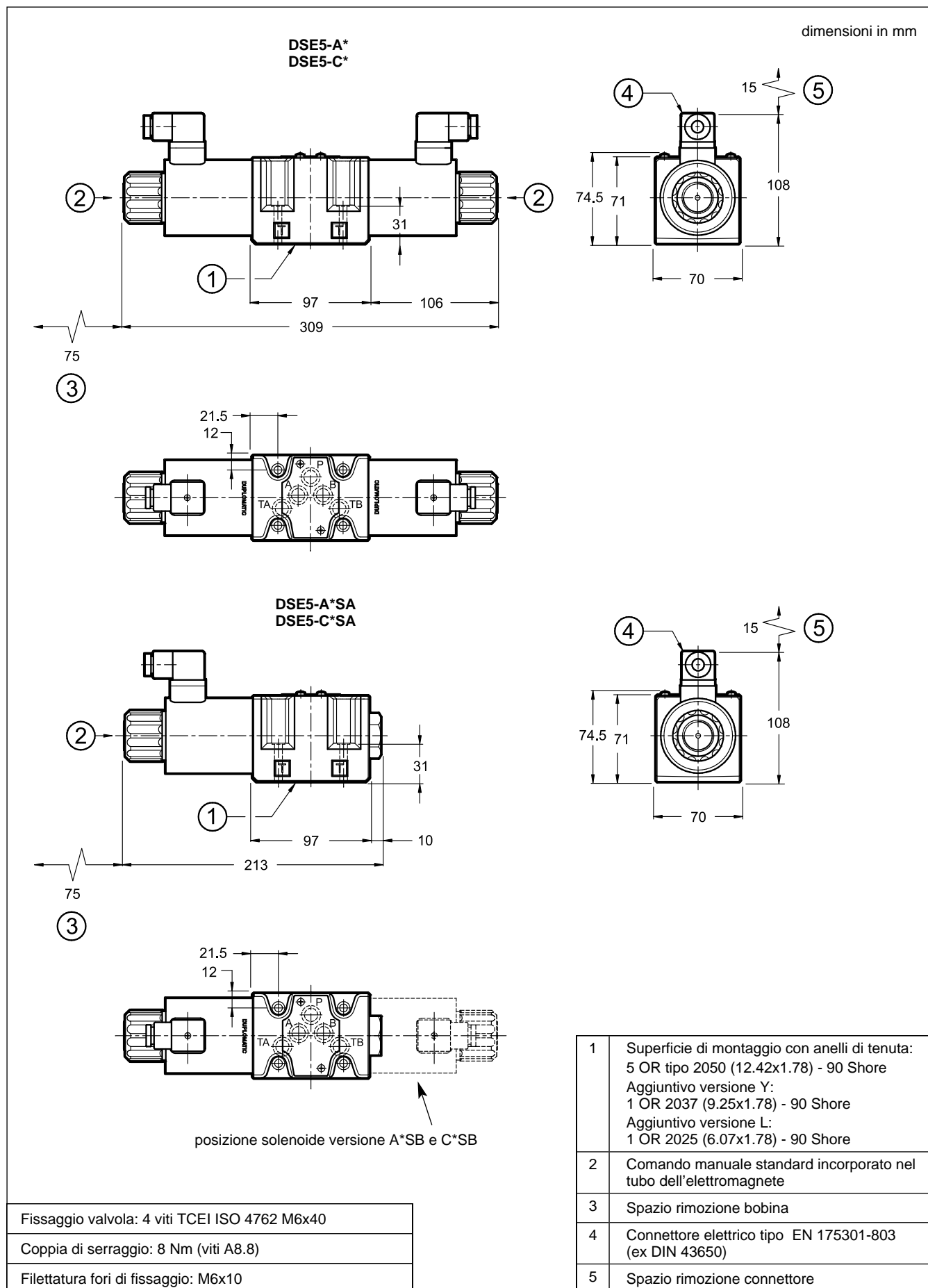

9 - VERSIONI CON DRENAGGIO ESTERNO SUPPLEMENTARE

9.1 - Codice di identificazione

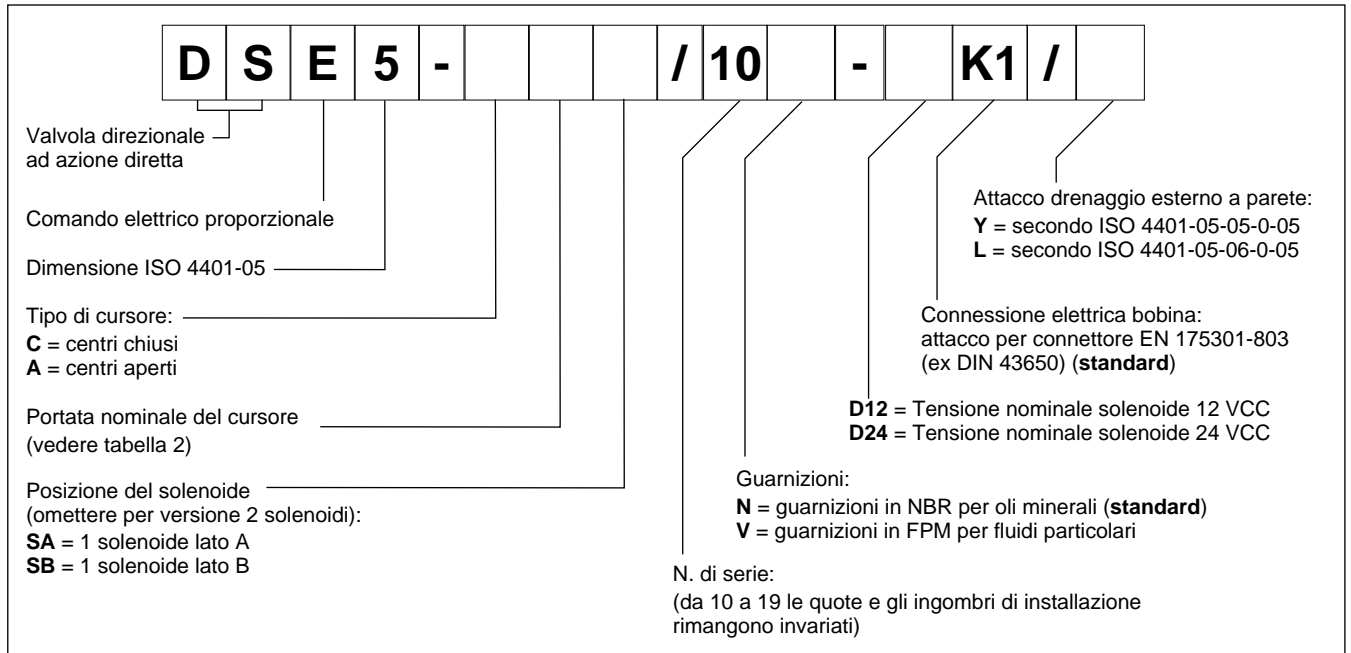

Queste versioni consentono di operare con pressioni sulla bocca di scarico T della valvola fino a **320 bar**.

il foro di drenaggio aggiuntivo si collega alla camera del corpo valvola connessa con i tubi degli elettromagneti: in questo modo i tubi non sono sollecitati dalla pressione operante sulla bocca di scarico T della valvola.

9.2 - Versione Y

Prevede il foro di drenaggio Y sul piano di posa della valvola, secondo la norma ISO 4401-05-05-0-05 (CETOP 4.2-4-R05).

Non è previsto il foro X.

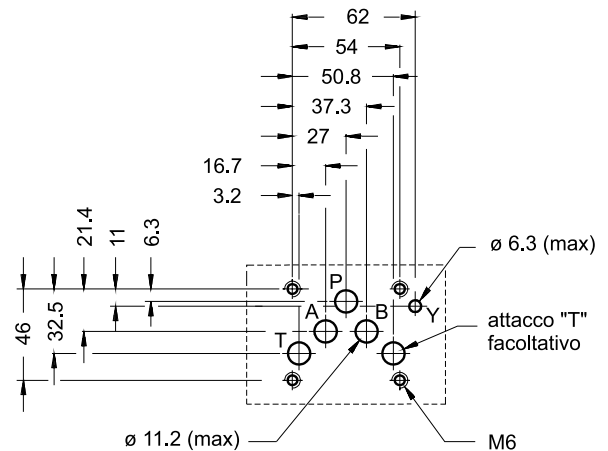

9.3 - Versione L

Consiste in un foro di drenaggio realizzato sul piano di posa della valvola secondo la normativa ISO 4401-05-06-0-05.

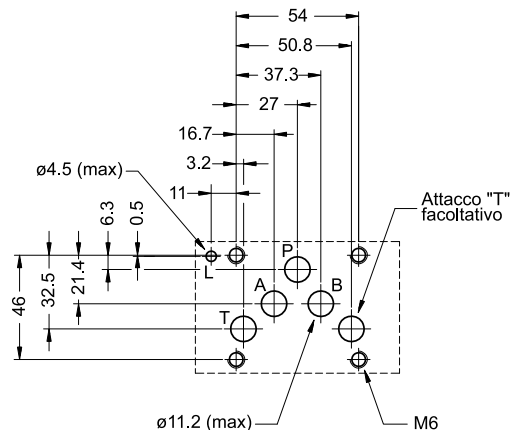

10 - COMANDI MANUALI

Queste valvole hanno il pin per il funzionamento manuale integrato nel tubo solenoide. Azionare questo comando ausiliario spingendolo con uno strumento appropriato, avendo cura di non danneggiare la superficie di scorrimento.

Su richiesta sono disponibili due diverse versioni di comando manuale:

- **CM**: a soffietto.
- **CK**: manopola. Quando il grano è avvitato e la testa è a filo della manopola, avvitare la manopola fino in battuta: in questa posizione il comando non risulta impegnato. A comando regolato si serra il grano per evitare che la manopola si allenti.

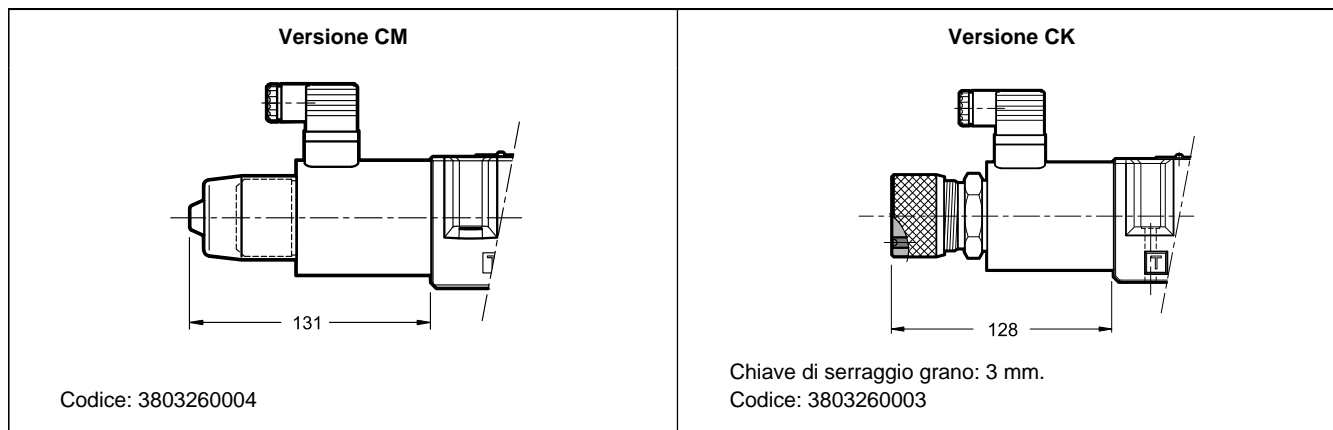

11 - UNITÀ ELETTRONICHE DI COMANDO

DSE5-**SA (SB)

EDC-131	per solenoidi 24V CC	montaggio a connettore	vedi cat. 89 120
EDC-151	per solenoidi 12V CC		
EDM-M131	per solenoidi 24V CC	montaggio su guide DIN EN 50022	vedi cat. 89 252
EDM-M151	per solenoidi 12V CC		

DSE5-A* DSE5-C*

EDM-M231	per solenoidi 24V CC	montaggio su guide DIN EN 50022	vedi cat. 89 252
EDM-M251	per solenoidi 12V CC		

12 - PIASTRE DI BASE

(vedi catalogo 51 000)

Tipo PMD4-AI4G ad attacchi sul retro 3/4" BSP
Tipo PMD4-AL4G ad attacchi laterali 1/2" BSP