



PS*
PRESSOSTATO A PISTONE
SERIE 21

p max 650 bar

p max di intervento 35 - 140 - 350 - 630 bar

PRINCIPIO DI FUNZIONAMENTO

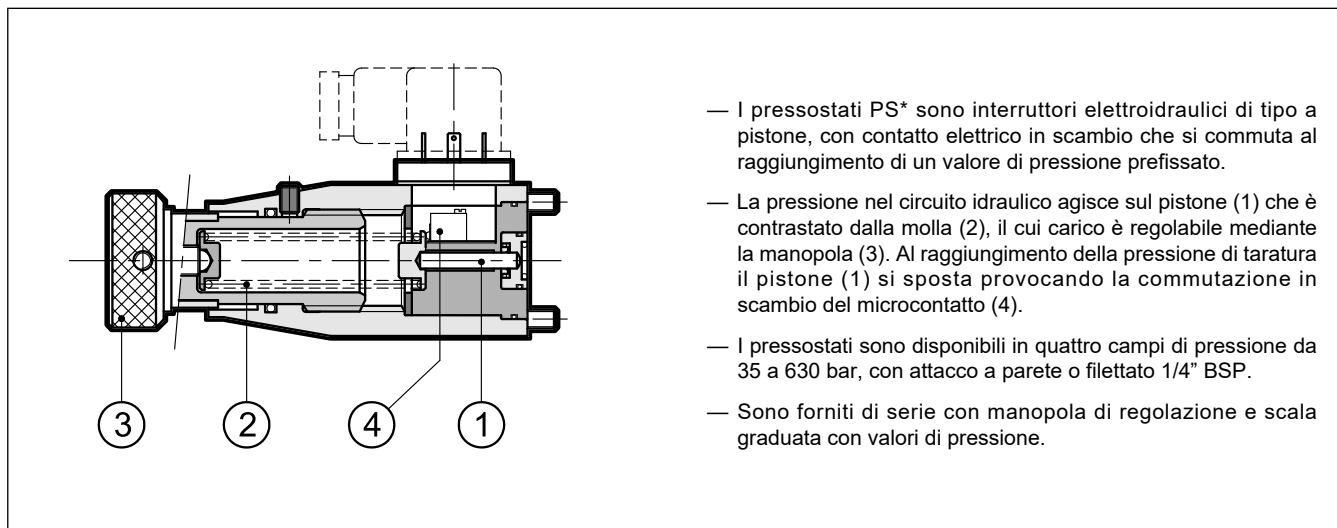

CARATTERISTICHE TECNICHE

PRESSOSTATO TIPO		PS*2	PS*4	PS*6	PS*8
Campo di regolazione pressione di intervento	bar	3 ÷ 35	6 ÷ 140	10 ÷ 350	20 ÷ 630
Pressione max di esercizio	bar	350	350	650	650
Isteresi	vedi paragrafo 5				
Ripetibilità	< ± 1 % del valore impostato				
Caratteristiche elettriche	vedi paragrafo 3				
Campo temperatura ambiente	°C	-20 / +50			
Campo temperatura fluido	°C	-20 / +80			
Campo viscosità fluido	cSt	10 ÷ 400			
Viscosità effettiva raccomandata	cSt	25			
Grado di contaminazione del fluido	secondo ISO 4406:1999 classe 20/18/15				
Massa	kg	0,67			

SIMBOLI

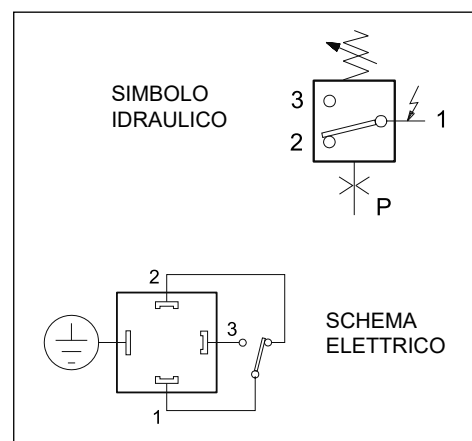

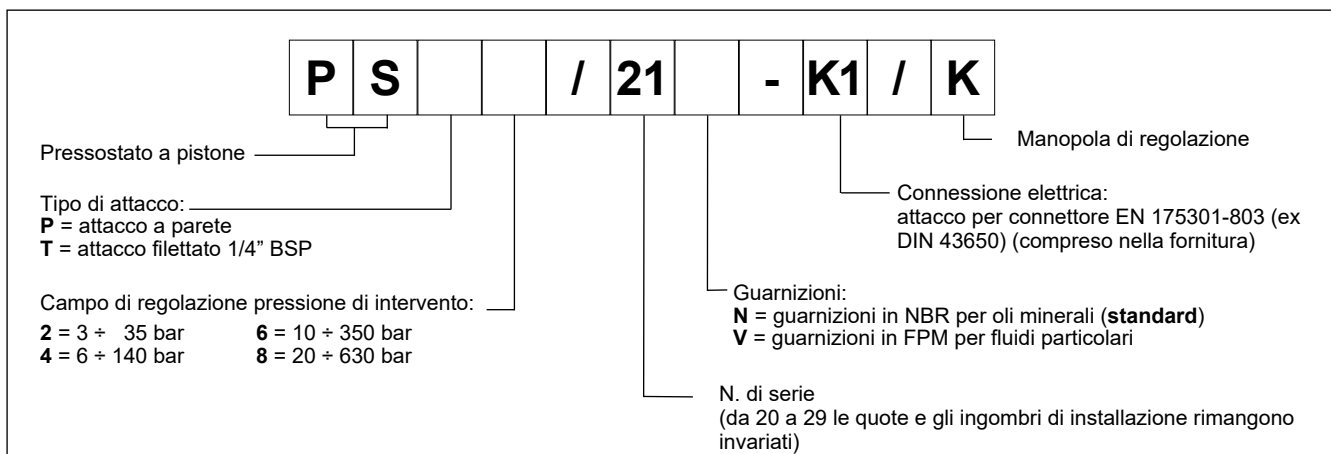
1 - CODICE DI IDENTIFICAZIONE

2 - FLUIDI IDRAULICI

Usare fluidi idraulici a base di olio minerale tipo HL o HM secondo ISO 6743-4. Per questi tipi di fluidi, utilizzare guarnizioni in NBR (codice N). Per fluidi tipo HFDR (esteri fosforici) utilizzare guarnizioni in FPM (codice V). Per l'uso di altri tipi di fluidi come ad esempio HFA, HFB, HFC consultare il nostro Ufficio Tecnico.

L'esercizio con fluido a temperatura superiore a 80 °C comporta un precoce decadimento della qualità del fluido e delle guarnizioni. Il fluido deve essere mantenuto integro nelle sue proprietà fisiche e chimiche.

3 - CARATTERISTICHE ELETTRICHE

		CA		CC	
Tensione di alimentazione	V	125	250	30	250
Carico massimo sui contatti					
- resistivo	A	7	5	5	0,2
- induttivo		4	2	3	0,02
Isolamento elettrico (secondo CEI EN 60204)		> 1 M ohm a 500 Vcc			
Frequenza massima di inserzione	cicli/min	120			
Grado di protezione (secondo CEI EN 60529)		IP65			

4 - INSTALLAZIONE

I pressostati possono essere installati in qualsiasi posizione senza pregiudicare il loro corretto funzionamento.

Assicurarsi che il circuito idraulico sia esente da aria.

Il fissaggio dei pressostati per montaggio a parete tipo PSP viene fatto mediante viti con appoggio su una superficie rettificata a valori di planarità e rugosità uguali o migliori a quelli indicati dalla apposita simbologia. Se i valori minimi di planarità e/o rugosità non sono rispettati, possono facilmente verificarsi trafileamenti di fluido tra il pressostato ed il piano di appoggio.

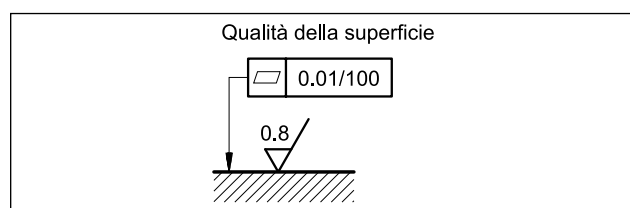

5 - CURVE DI ISTERESI

(valori ottenuti con viscosità 36 cSt a 50°C)

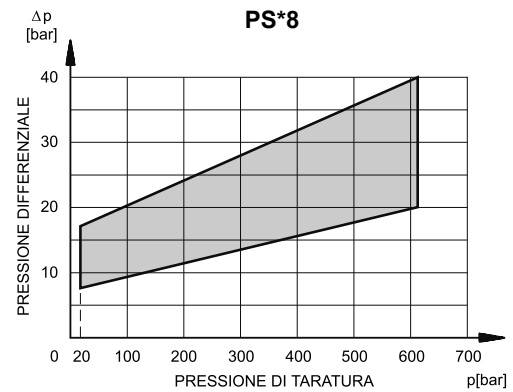
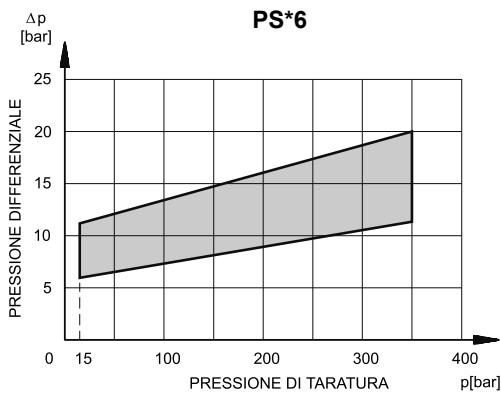
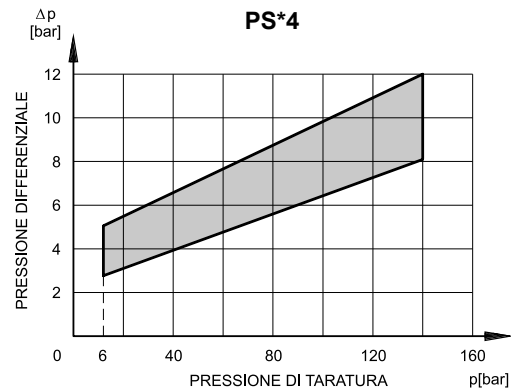
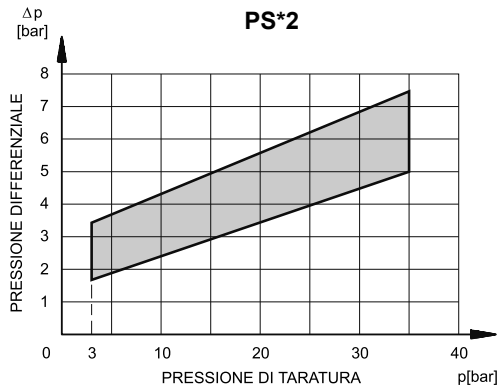

6 - PANNELLI PER MONTAGGIO MODULARE

I pressostati tipo PSP possono essere installati modularmente utilizzando i pannelli cod. 1950611 e 1950621 con superficie di montaggio ISO 4401-03. Il pannello cod. 1950611 permette la connessione del pressostato con le vie A, B o entrambe a seconda di dove viene inserita la vite rif. (1). Il pannello cod. 1950621 permette la connessione del pressostato con la via P.

PANNELLO COD. 1950611 (connessione vie A e B)

PANNELLO COD. 1950621 (connessione via P)

PRESSIONE MAX 350 BAR

PIANO DI POSA
ISO 4401-03-02-05
(CETOP 4.2-4-03-350)

dimensioni in mm

1	Vite M4x12 a testa esagonale con guarnizione "bonded seal" tipo 400-002 (Dowty) Rimuovere la vite con relativa guarnizione dal lato di installazione del pressostato
2	Superficie di montaggio n. 4 OR tipo 2037 (9.25x1.78) - 90 shore

7 - DIMENSIONI DI INGOMBRO E DI INSTALLAZIONE

