



CTR*

HYDRAULIKAGGREGATE

TANKINHALT

von 8 lt bis 150 lt

FÖRDERSTROM DER PUMPE

von 1,6 lt bis 41 lt

BESCHREIBUNG

Die CTR* Aggregate werden in der sog. „V1-Bauweise“ mit einer unter Öl montierten Zahnradpumpe und einem vertikal montierten Elektromotor realisiert.

Der Tankdeckel kann ohne Demontage der eingebauten Komponenten um 180 ° gedreht werden.

Die Standardausführung besteht aus:

Ansaugfilter, Zahnradpumpe, Motorpumpen-Anschlussgruppe, Montageeinheit für den Elektromotor, Druckbegrenzungsventil, Anschlussstation für ein Elektroventil (nicht im Lieferumfang enthalten), Manometer mit Absperrhahn, Ölladedeckel und Öl visuelle Anzeige.

Bei dem mitgelieferten Elektromotor handelt es sich um einen 4-poligen Eurotension-Drehstrom-Asynchronmotor in der Motor-Bauform B5 nach UNEL-MEC-Normen. Auf Anfrage gibt es Möglichkeit das Aggregat mit entweder Monophasen- oder einem Gleichstrommotor zu liefern.

Die Lackierungen, sind in den Farben matt Schwarz RAL 9005 (Standard), Grau RAL 7037 und Grün RAL 6011 verfügbar.

Die Aggregate arbeiten mit Mineralöl (welches nicht im Lieferumfang enthalten ist).

Bei Verwendung von Sonder-Hydraulikflüssigkeiten konsultieren Sie bitte unsere technisches Büro.

Zusätzliche Optionen

Die Standardausführung kann mit den folgenden Komponenten realisiert werden:

CTR 0 - 1 - 2

- zusätzliche Anschlussstationen für Elektroventile ISO 4401-03 mit Anschlussplatte P2D
- Ölstandsanzeiger
- Thermostat
- einem Rücklaufilter für Rohrleitungs montage
- andere Lackierung auf Wunsch

CTR 3 - 4

- Pumpen H für Hochdruck
- zusätzliche Anschlussstationen für Elektroventile ISO 4401-03 mit Anschlussplatte P2D
- Ölstandsanzeiger
- Thermostat
- einem Rücklaufilter für Rohrleitungs montage
- einem Wärmeaustauscher Luft/Öl oder Wasser/Öl
- andere Lackierung auf Wunsch

Die Standardausführung wird ohne Funktionsschema geliefert.

Basis Version

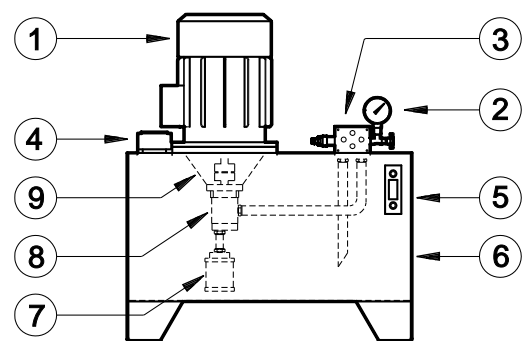

- 1) Elektromotor
- 2) Manometer mit Absperrhahn
- 3) Druckbegrenzungsventil
- 4) Einfüllstopfen
- 5) Ölstandsanzeiger
- 6) Tank
- 7) Ansaugfilter
- 8) Zahnradpumpe
- 9) Motorpumpen-Anschlussgruppe

HYDRAULISCHES SYMBOL

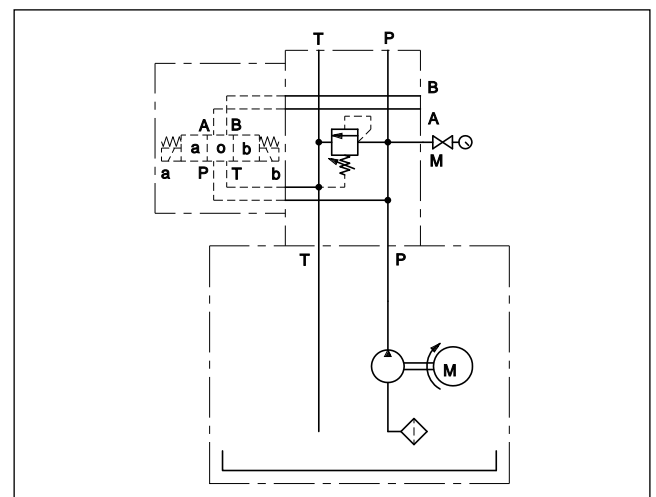

1.3 - Abmessungen und Anschlüsse CTR0

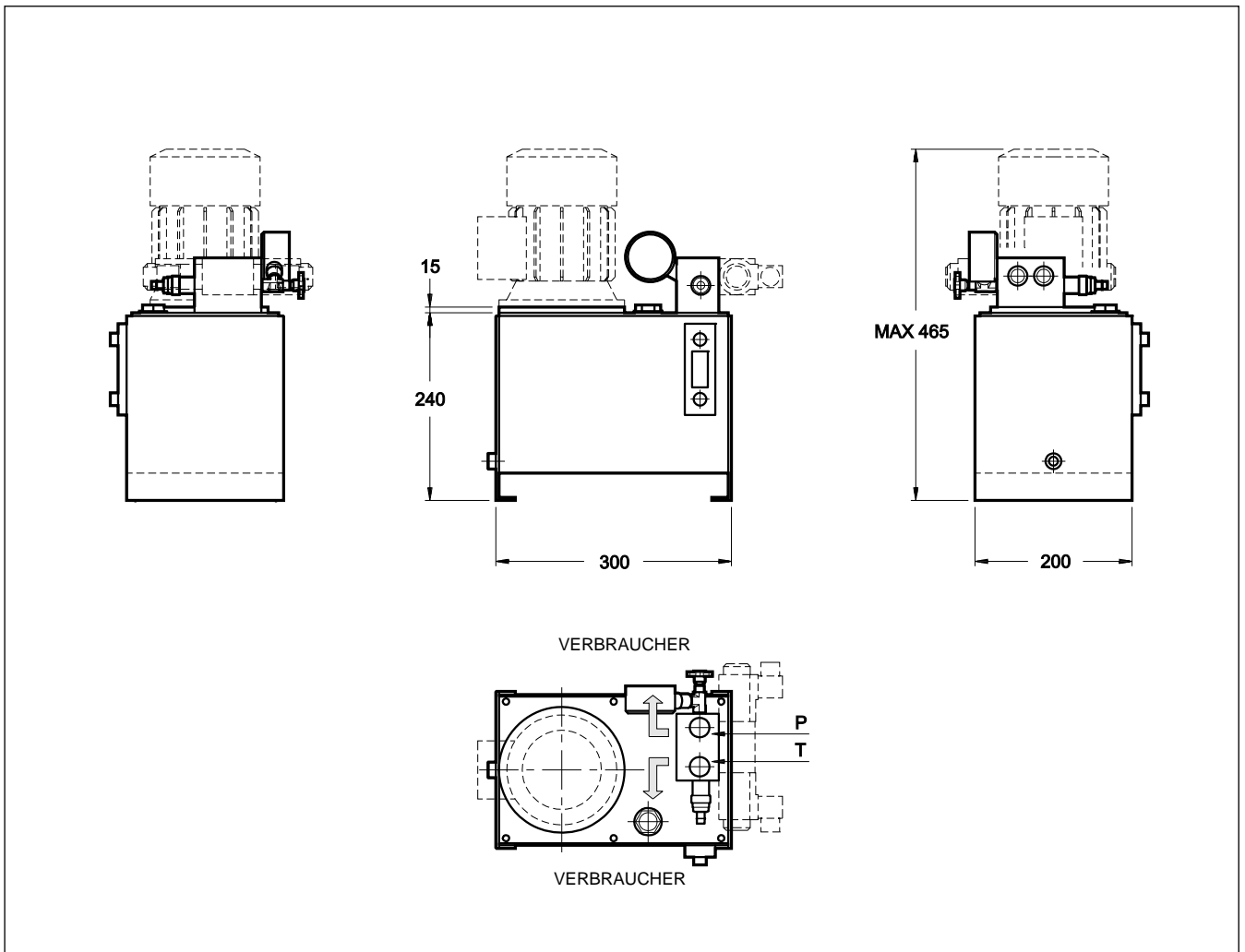

2.3 - Abmessungen und Anschlüsse CTR1

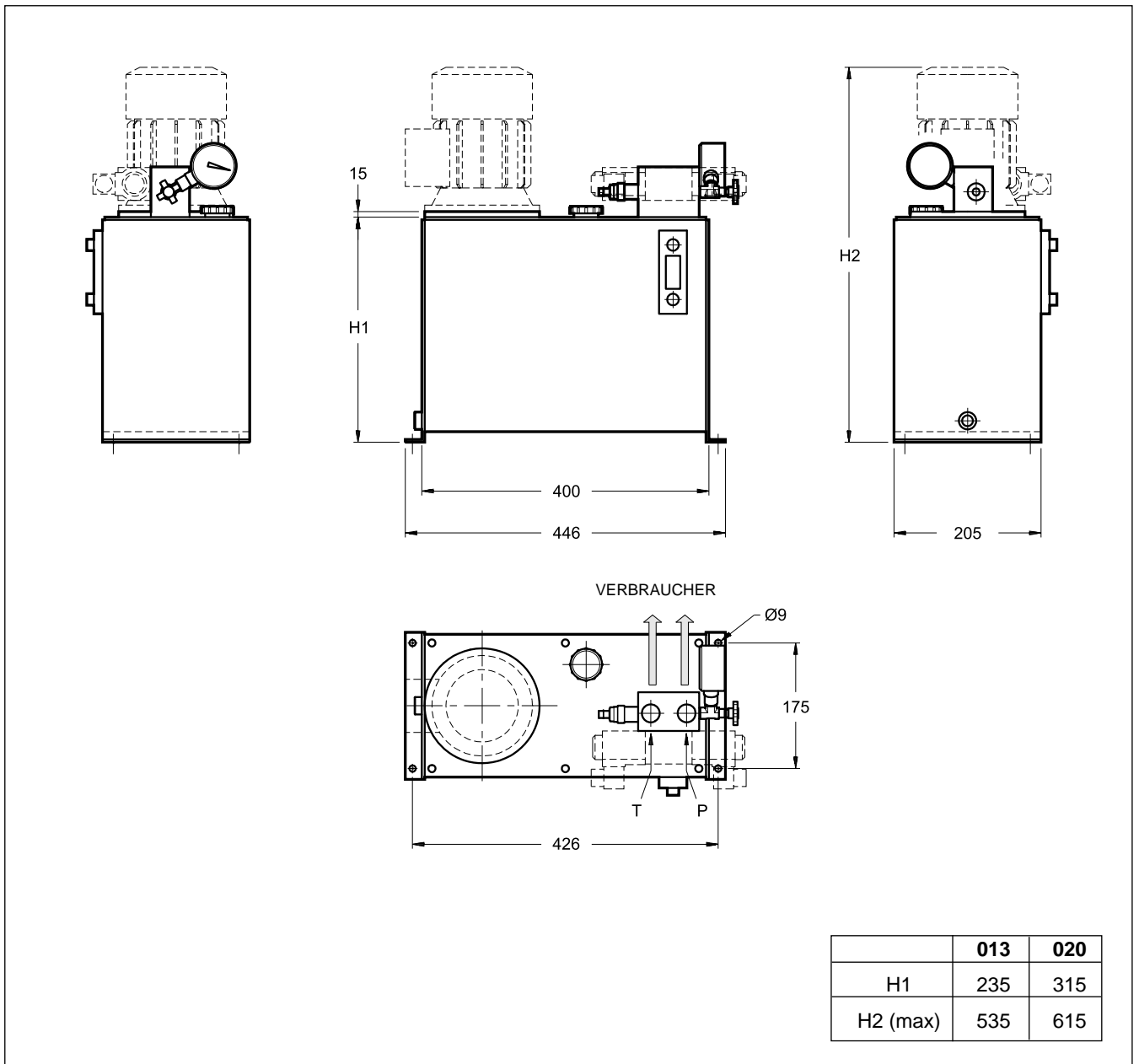

3.3 - Abmessungen und Anschlüsse CTR2

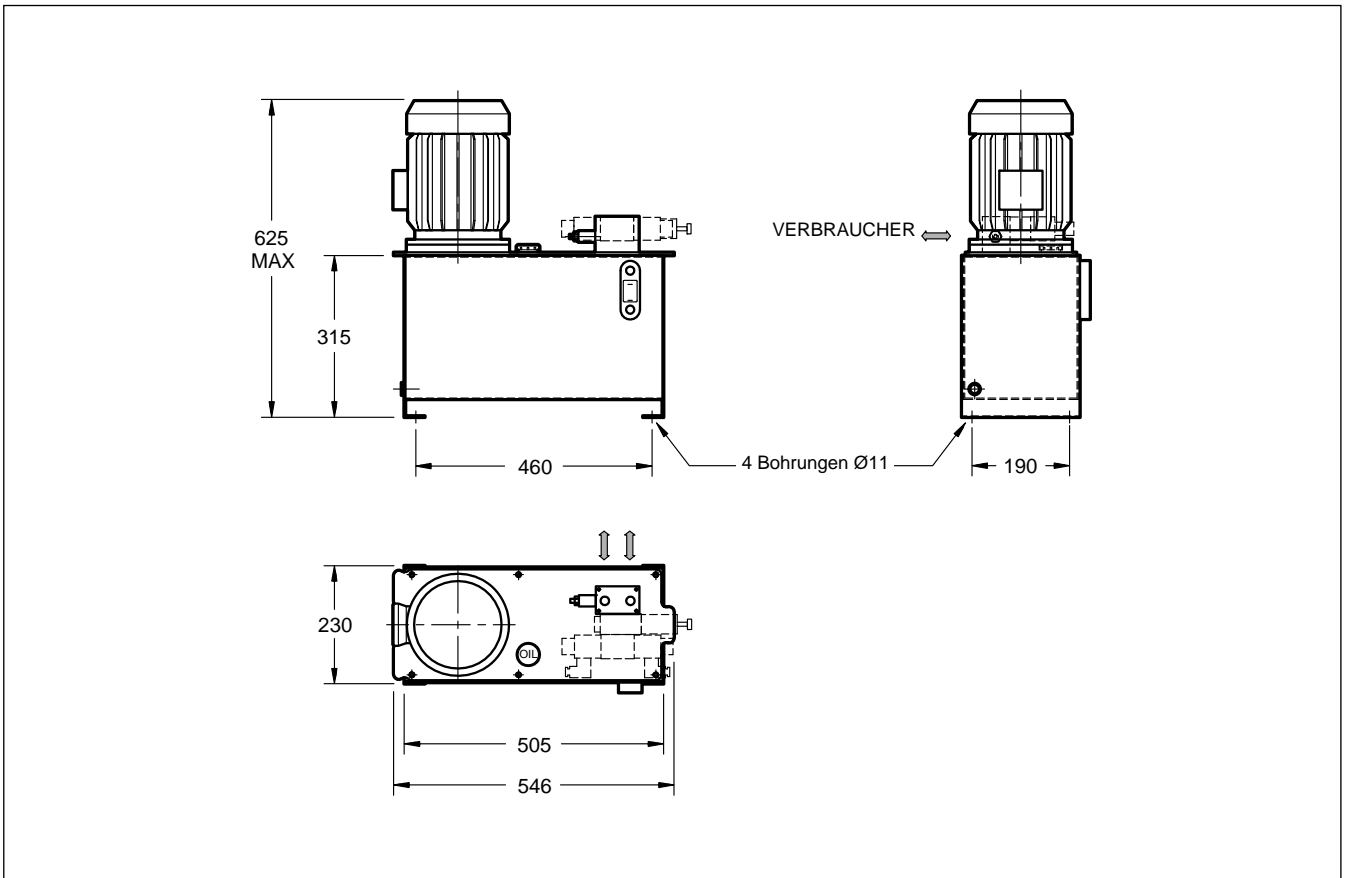

3.4 - Optional

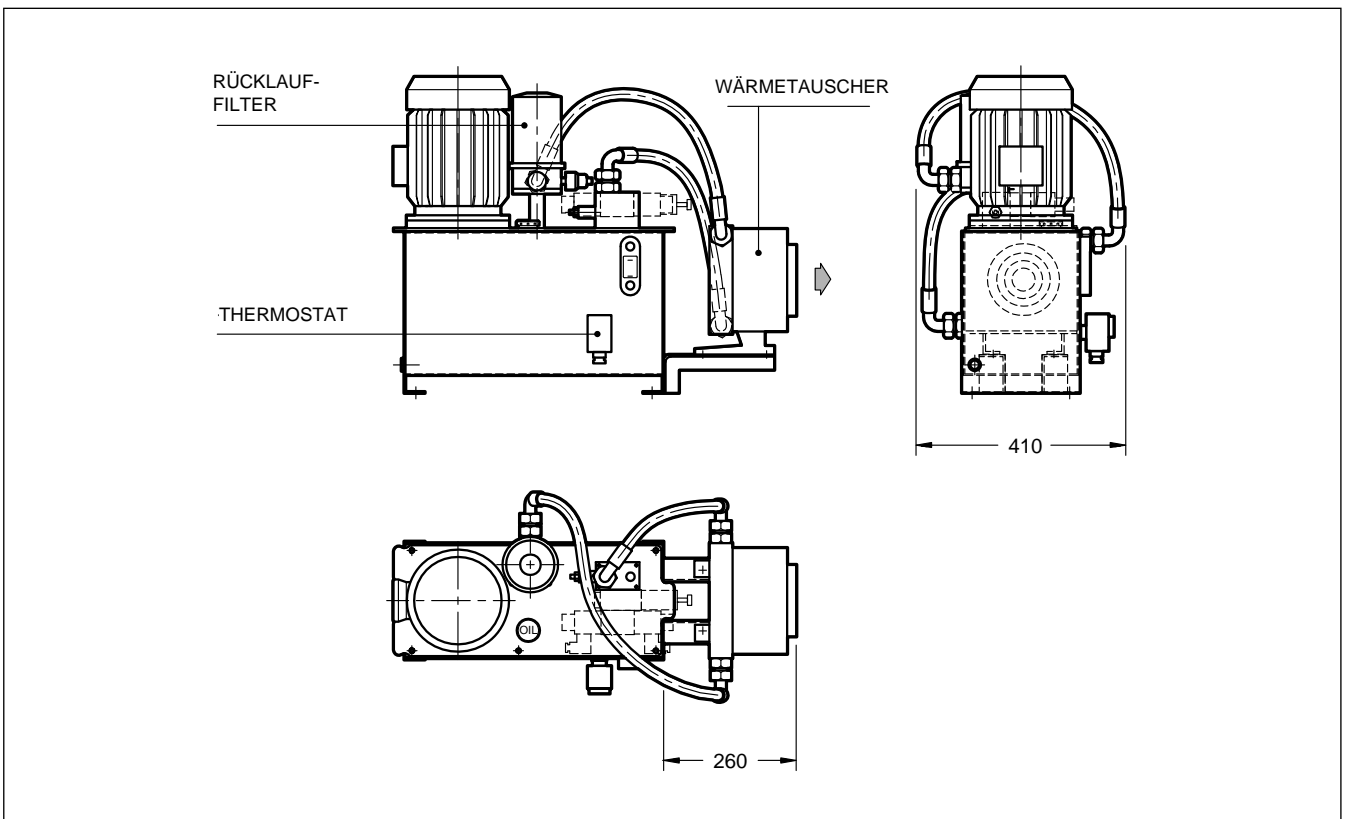

4.3 - Abmessungen und Anschlüsse CTR3

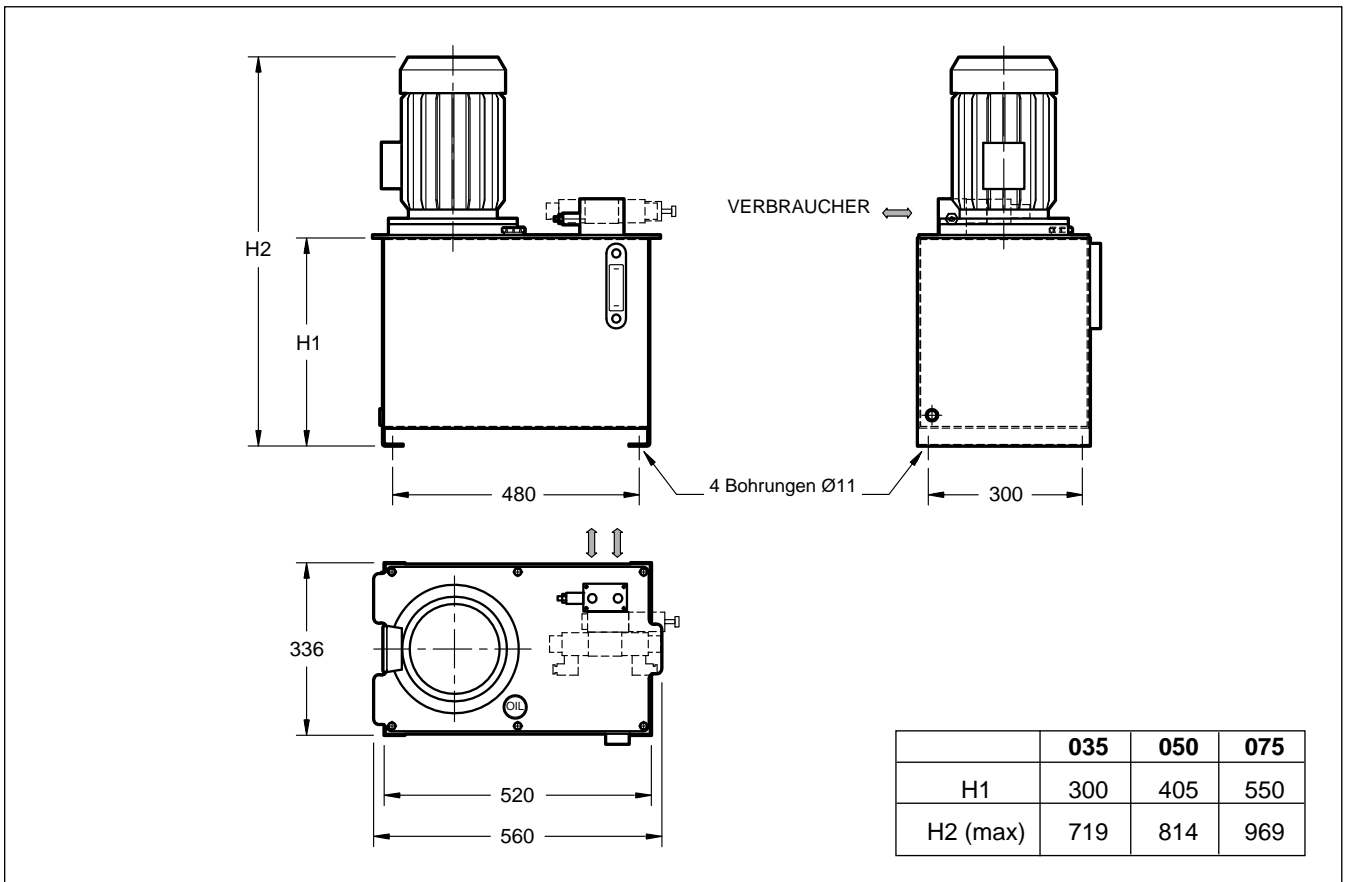

4.4 - Optional

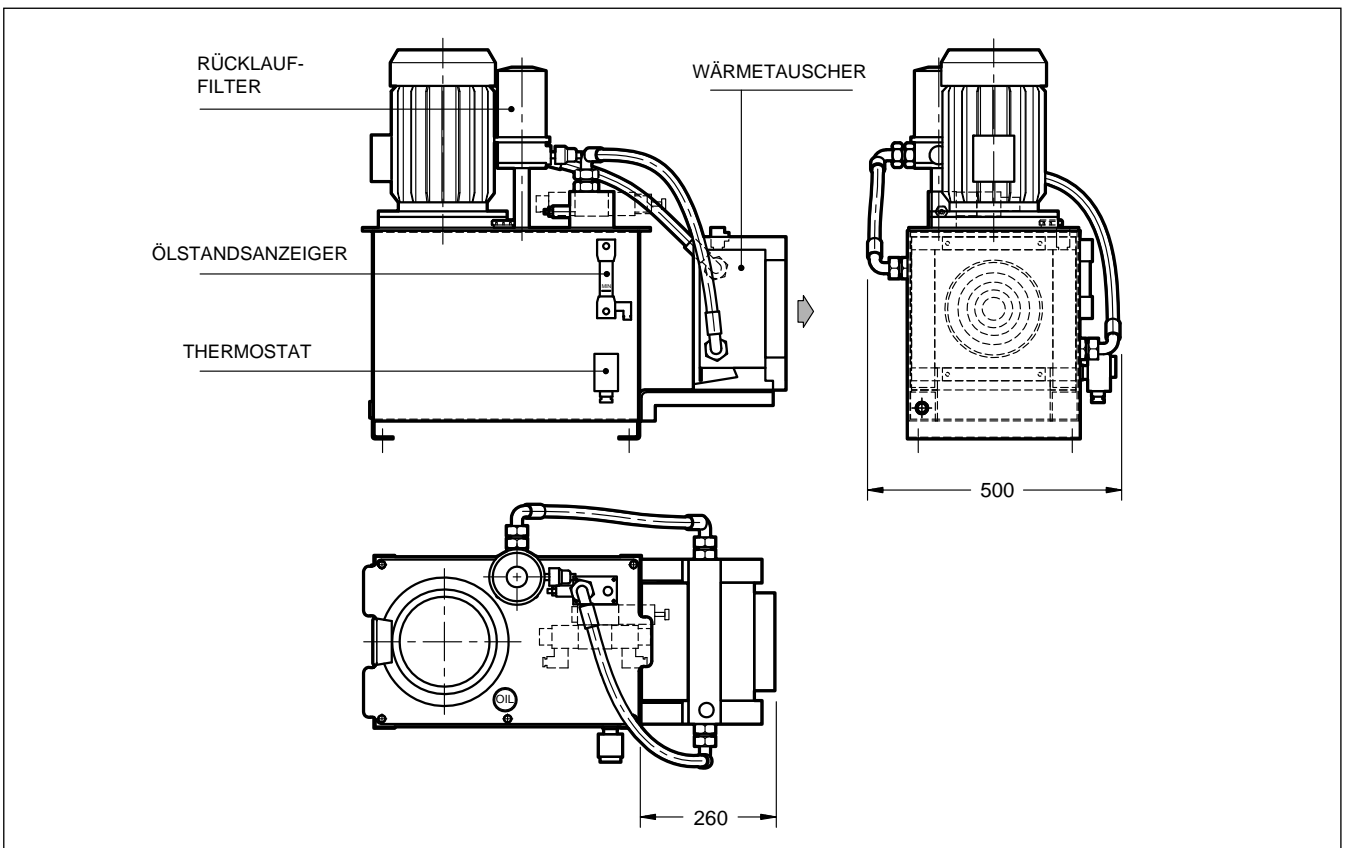

5.3 - Abmessungen und Anschlüsse CTR4-P2

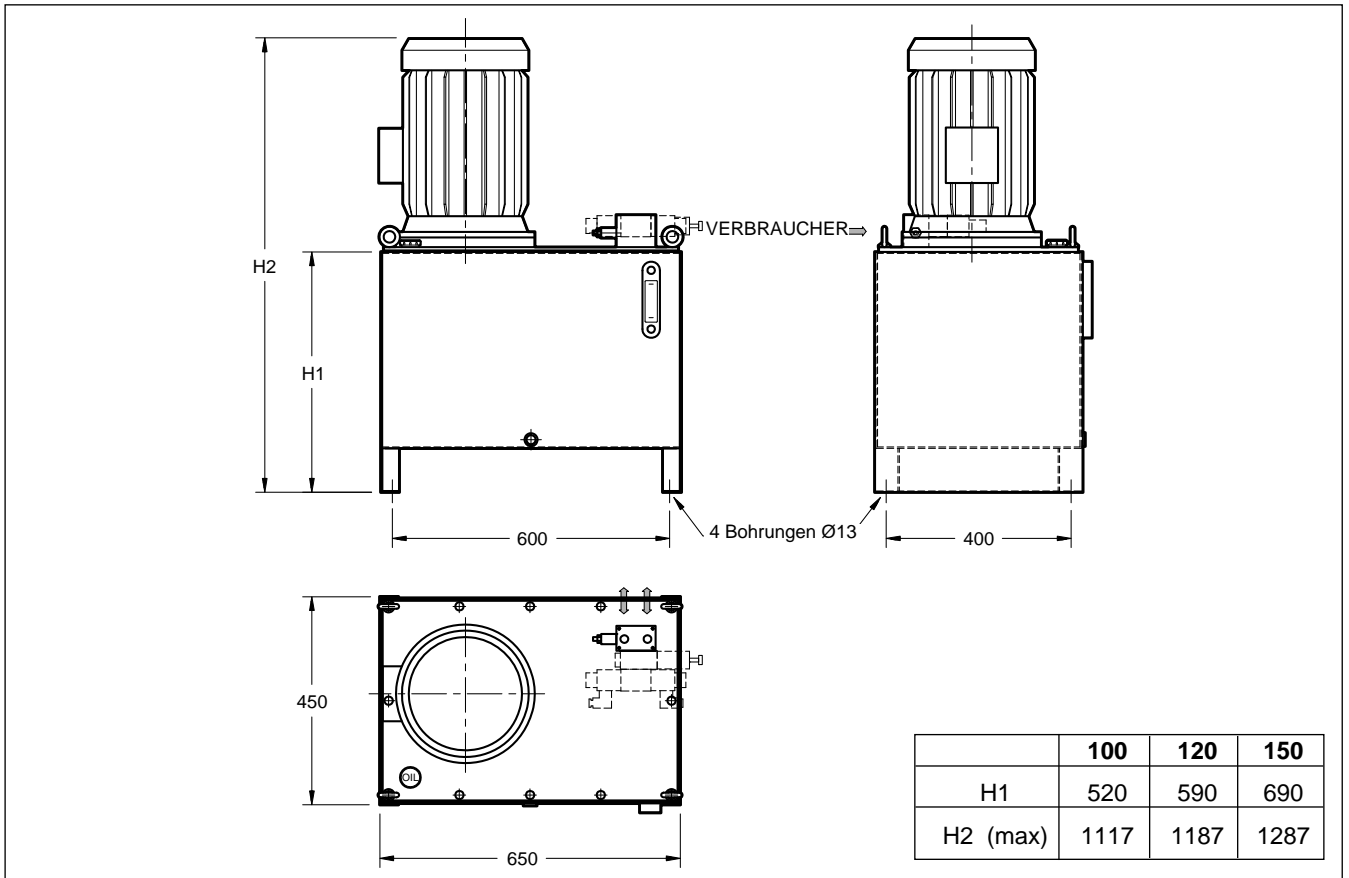

5.4 - Abmessungen und Anschlüsse CTR4-P2X*M

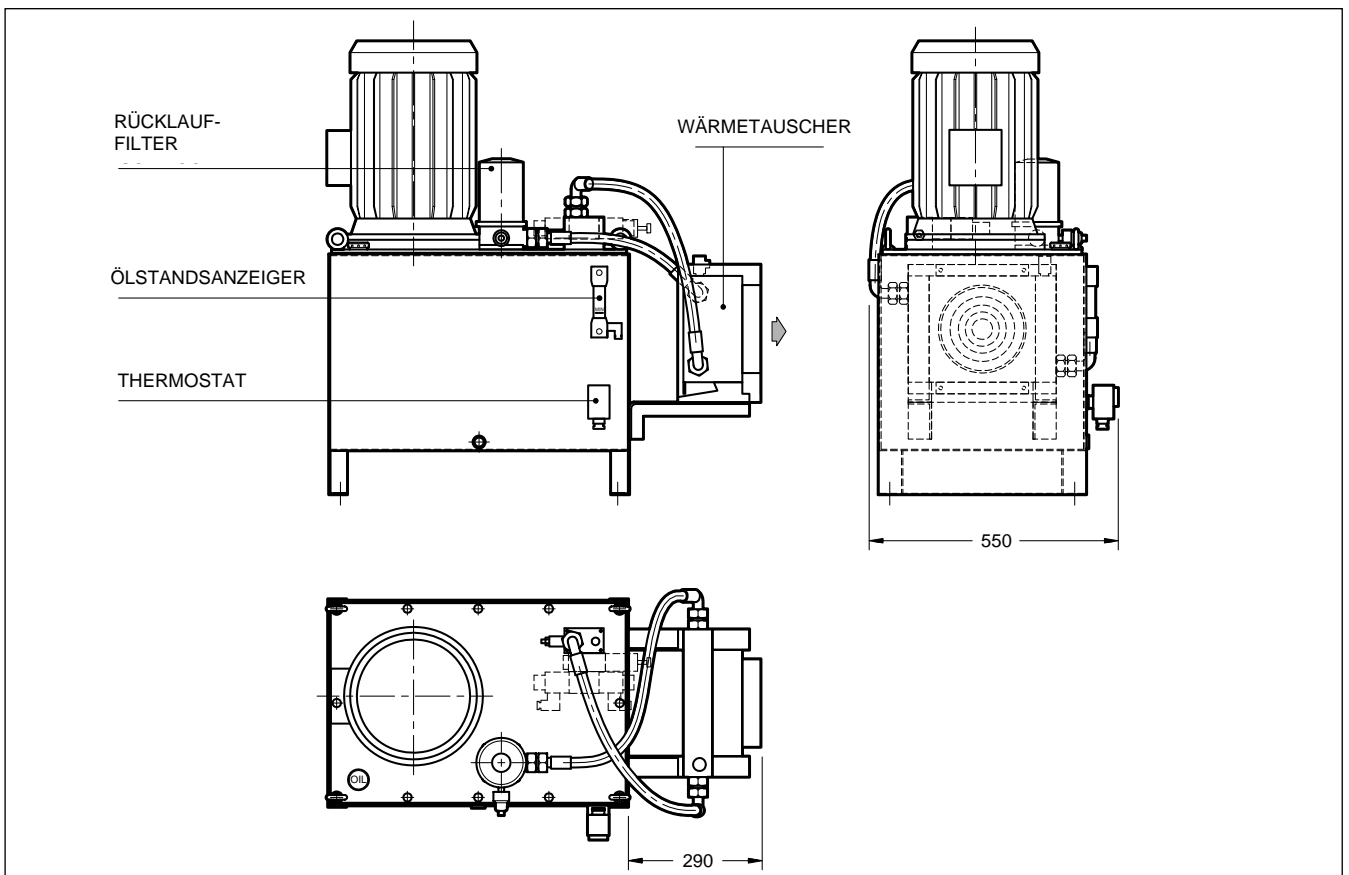

6 - OPTIONEN

6.1 - Ölstandsanzeiger LV/E1-127-M12-SC Code 0770764

Max. Druck	bar	1
Arbeitstemperatur	°C	-20 / +70
Material des durchsichtigen Rohrs	/	Nylon + Glas 35%
Dichtungsmaterial	/	NBR
Reed in Austausch	/	1A, 20W, 20VA, 200V

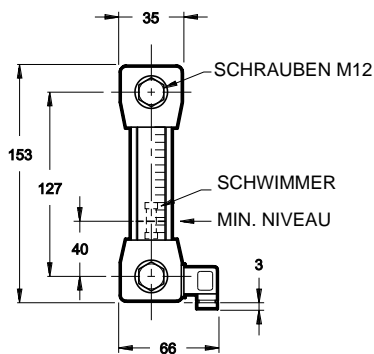
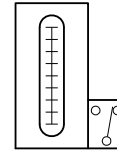

ELEKTRISCHER DIAGRAMME (MIT FLÜSSIGKEIT)

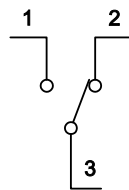

ELEKTRISCHER DIAGRAMME (OHNE FLÜSSIGKEIT)

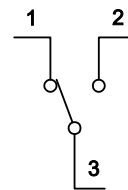

STECKER CE DIN 40050 IP65 PG7

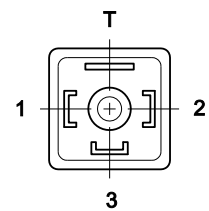

6.2 - Thermostat TC2 Code 0630285

Temperaturbereich des externen Sensors	°C	0/90
Schutzklasse	/	IP40
Strom der Kontakte	A	10
Max. Spannung	VWS	250
Max. Umgebungstemperatur	°C	50
Kabeldurchgang	/	PG9
Hüllenmaterial	/	Kunststoff
Kontaktenmaterial	/	Silber
Kapillarmaterial	/	Kupfer
Mantelmaterial	/	Messing
Gewicht	kg	0.3

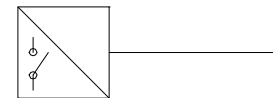

6.2.1 - Abmessungen

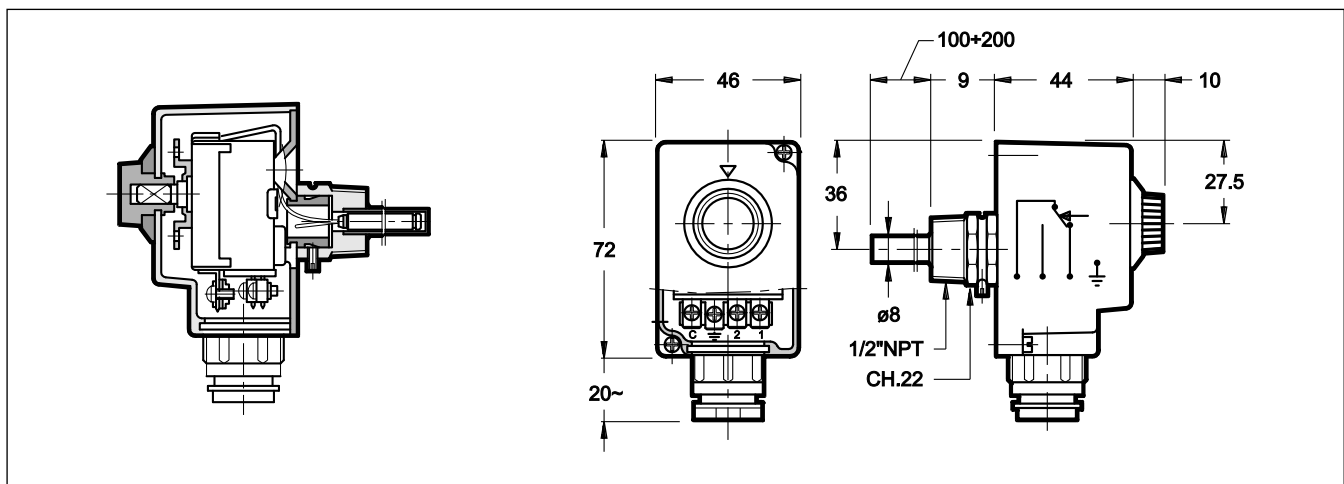

6.3 - FRC Rücklauffilter für Rohrleitungseinbau oder Tankmontage Code 3951600004
6.3.1 - Daten

Code des Filter	Größe des Anschluss BSP	Gewicht [kg]	Richtdurchfluss [l/min] P25L
FRC-TB034	3/4"	1,6	75

HINWEIS: Der in der Tabelle angegebene Durchsatz entspricht einem Druckabfall von 0,5 bar, gemessen mit Mineralöl mit einer Viskosität von 36 cSt bei 50°C.

Für Ölsorten mit anderer Viskosität verweisen wir auf den Katalog 95160

Max. Druck	bar	7
Kollapsdifferentialdruck des Filtereinsatzes	bar	3,0
Öffnungsdifferentialdruck des Umgehungsventils (± 10%)	bar	1,7
Umgebungstemperatur	°C	-25 / +50
Flüssigkeitstemperatur	°C	-25 / +110
Flüssigkeitsviskosität	cSt	10 ÷ 400

Eigenschaften im Detail und Abmessungen siehe Katalog 95160.

6.3.2 - Verschmutzungsanzeigen

Alle Filter sind für den Einbau von Verschmutzungsanzeigen ausgelegt, die separat zu bestellen sind.

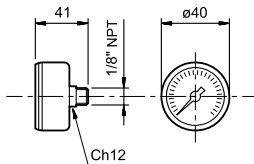
VR/10 Optische Verschmutzungsanzeige für Rücklauffilter Code: 3959000003

Diese Anzeige ist ein Manometer das auf den Druck am Filtereingang reagiert.

Die Anzeige verfügt über eine Gradskala (0 ÷ 6 bar) die den Grad der Verschmutzung anzeigt.

GRÜN: wirksamer Filtereinsatz (0 ÷ 1,7 bar)

ROT: der Filtereinsatz ist zu ersetzen (> 1,75 bar)

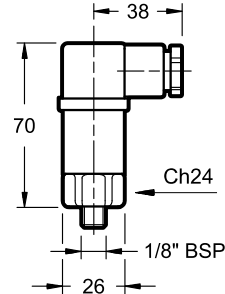
ER/11 Elektrische Verschmutzungsanzeige für Rücklauffilter Bestellbezeichnung: 3959000016

Diese Anzeige ist ein Druckwächter, der auf den Druck am Filtereingang reagiert. Er ändert den elektrischen Kontakt wenn ein gewisser Grad an Verschmutzung gegeben ist.

Der Kontakt kann als Ruhe- oder Arbeitskontakt verdrahtet werden (siehe hydraulisches Symbol).

LEISTUNGSDATEN

Ansprechdruck	bar	1,5
WS Versorgung		
Max. Betriebsspannung	V WS	250 50/60 Hz
Max. Kontaktbelastung (induktiv oder widerstandsfähig) mit 125 V WS Versorgung mit 250 V WS Versorgung	A	3 0,5
GS Versorgung		
Max. Betriebsspannung	V GS	30
Max. Kontaktbelastung widerstandsfähig induktiv	A	3 1
Wüfelstecker	EN 175301-803 (ex DIN 43650)	
Schutzklasse nach den EN 60529 Normen (Verwitterung)	IP65	
ATEX Klassifizierung	3 GD EEx und T6	

6.4 - Wärmetauscher mit festem Thermostat und Gebläse

6.4.1 - Technische Daten

		2010K	2020K
Code		0713268	0712078
Betriebsdruck	bar	20	
Prüfungsdruck	bar	35	
Max Betriebstemperatur	°C	120	
Luftfördestrom	m³/h	190	645
Kapazität	Liter	0,3	0,7
Drehstrom-Versorgungsspannung	V	230 - 400	
Frequenz	Hz	50 / 60	
Nummer des Motors Umdrehung	kW	0,045	0,068
Ein- und Abschaltbereich	°C	40 - 28	50 - 38
Anschluss Eingang / Ausgang des Öl	-	1/2" BSP	1" BSP
Gewicht	kg	6	8
Schutzklasse IP		IP54	IP44

BETRIEB UND WARTUNG

In der Regel sollte geprüft werden, dass die vorhandene Versorgungsspannung mit den Angaben auf dem Typenschild übereinstimmt.

Reinigung Ölseitig: Wärmetauscher ausbauen. Ein entsprechendes Reinigungsmittel, z.B. Perchloräthylen, gegen die Durchflussrichtung spülen und anschließend ablassen.

Reinigung Luftseitig: Kann mit Druckluft oder Wasser erfolgen, wobei der Strahl parallel zu den Rippen zu führen ist, um die Rippen nicht zu beschädigen. Bei Verschmutzung durch Öl oder Fett kann mit Dampf- oder Heißluftstrahl gereinigt werden.

Während der Reinigung ist der Elektromotor entsprechend zu schützen.

6.4.2 - Kennlinien

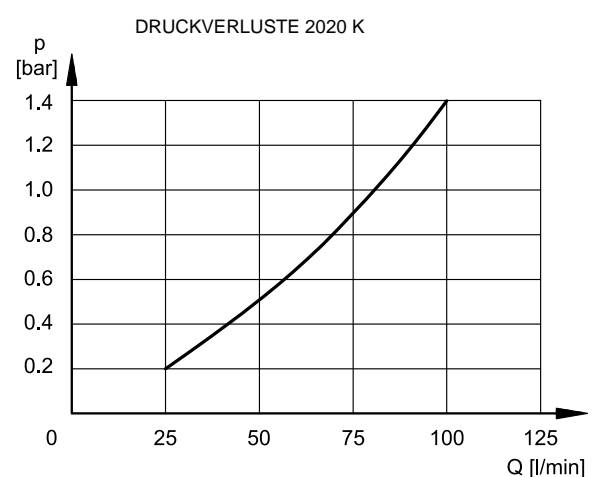
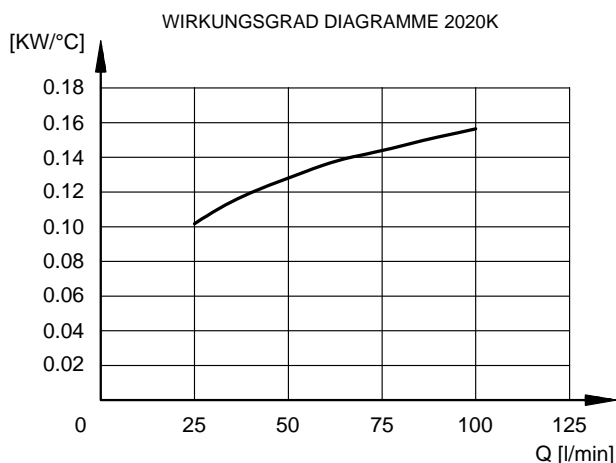
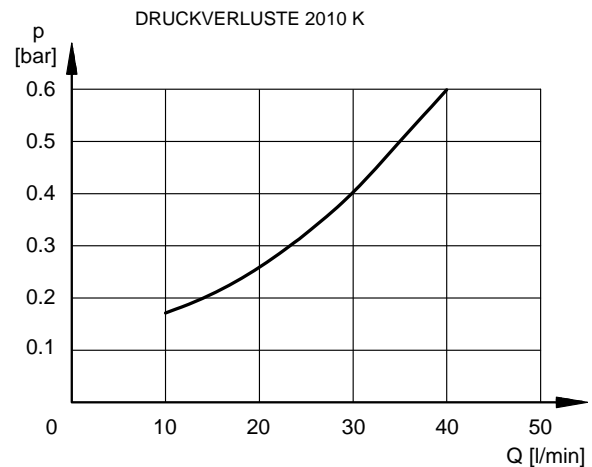
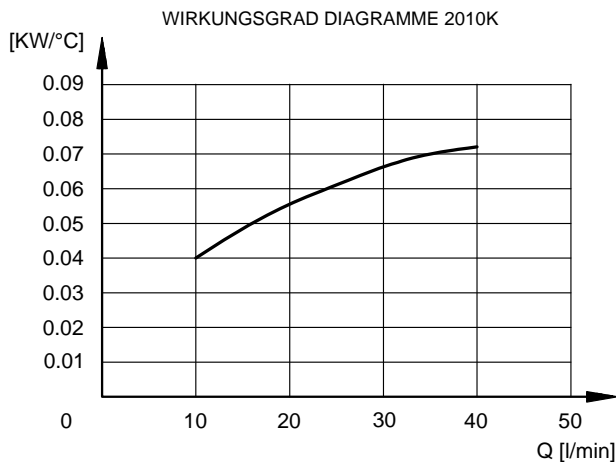

6.4.3 - Abmessungen

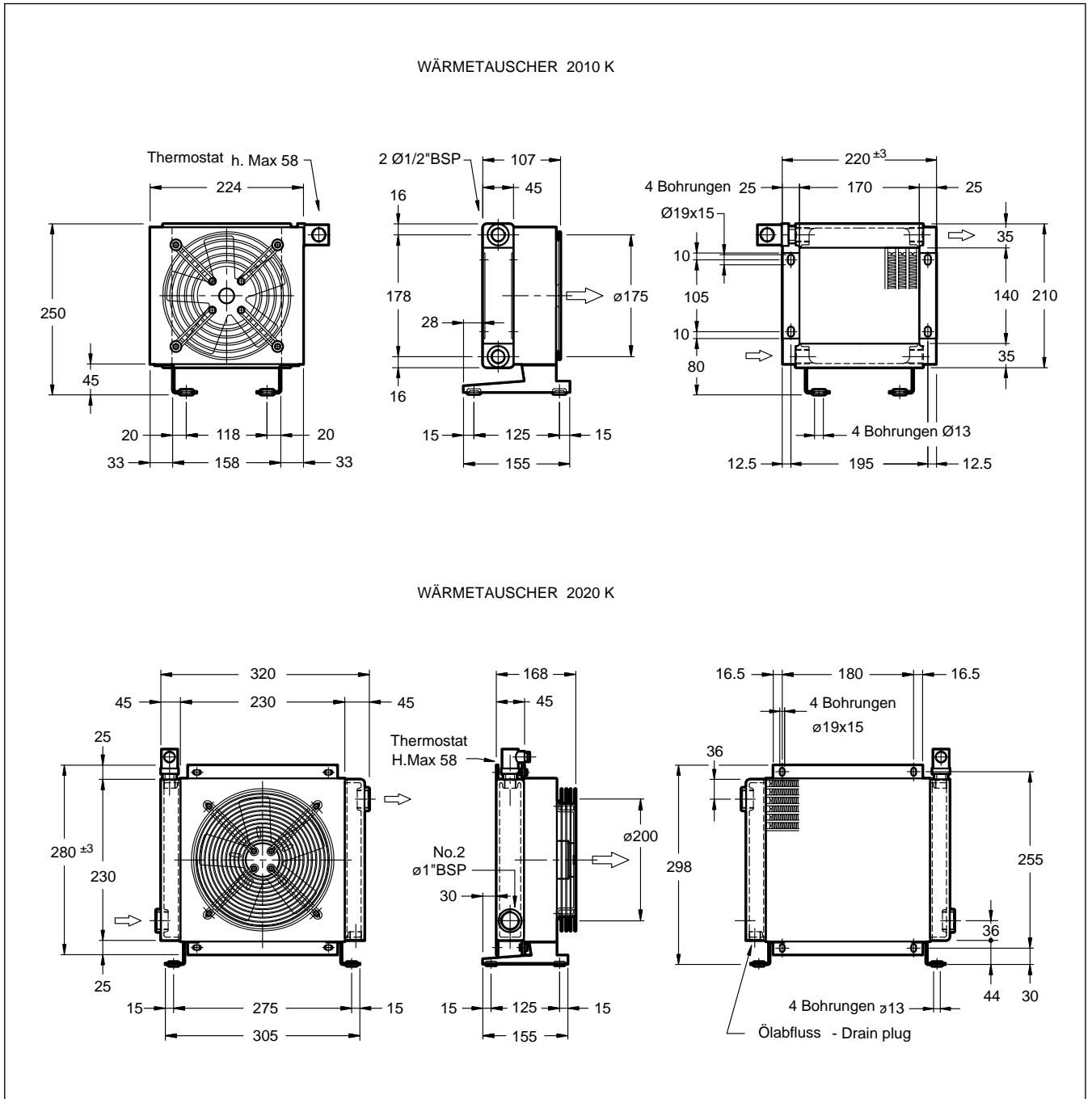



CTR*

DIPLOMATIC
MOTION SOLUTIONS
*a member of **DAIKIN** group*

DIPLOMATIC MS Spa

via Mario Re Depaulini, 24 | 20015 Parabiago (MI) | Italy

T +39 0331 895111 | E vendite.ita@diplomatic.com | sales.exp@diplomatic.com

diplomaticmotionsolutions.com